

大学生協オリジナルセットアップテキスト

Brother DCP-J4143N

箱を開ける前に必ずお読みください

作業所要時間は30分～60分程度です

※設定にはインターネットへの接続が必要です。



1. 箱の中身を確認する	2ページ
2. 用紙をセットする	3ページ
3. プリンターの電源を入れる	4ページ
4. インクカートリッジをセットする	5ページ
5. USBケーブルで接続する	13ページ
※Macの場合、インターネットに接続する必要があります。	
インターネット環境がない場合は、大学生協店舗へお問い合わせください。	
6. 無線LAN設定をする	
Windowsの場合	38ページ
Macの場合	49ページ
7. スマートフォンを使用して設定する	76ページ
8. スマートフォンを使用して印刷する	86ページ
●故障かな?と思ったら	90ページ
●トラブル事例	90ページ
●インクカートリッジが無くなった場合	91ページ
●注意事項	91ページ

プリンターの設定

ここでは、プリンターの箱を開け、パソコンに接続し印刷やコピーができるように準備を行います。

1.箱の中身を確認します

プリンターの箱を開梱し、不足しているものがないか確認します。

設定に必要なもの



□本体

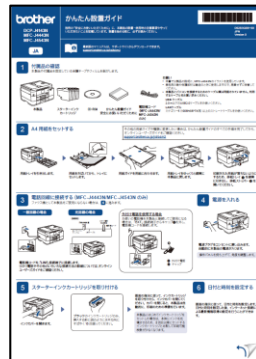

□かんたん
設置ガイド



□スターター
インクカートリッジ

設定に必要ないもの



□CD-ROM



□保証書



□交換用インクカートリッジ
【ブラック:1個】



□安全にお使い
いただくために



□インクのセット前
にお読みください



□4年間メーカー保証
に関するご案内

2.用紙をセットする

用紙については大学生協店舗で取り扱っております。

- 1) 製品や付属品を固定している保護テープやフィルムを剥がします。
用紙トレイを引き出します。

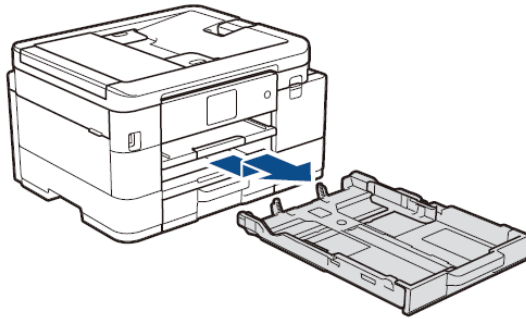

- 2) 用紙を挿入します。

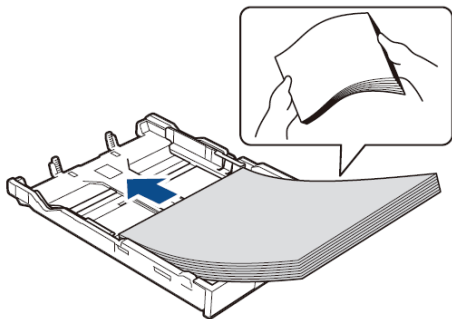

用紙をさばいてから、トレイに
セットします。

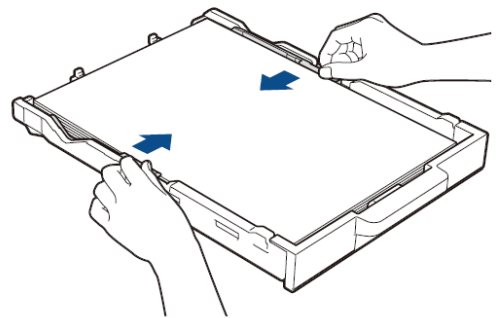

用紙ガイドを用紙に合わせます。

3)用紙トレイを本体に戻します。

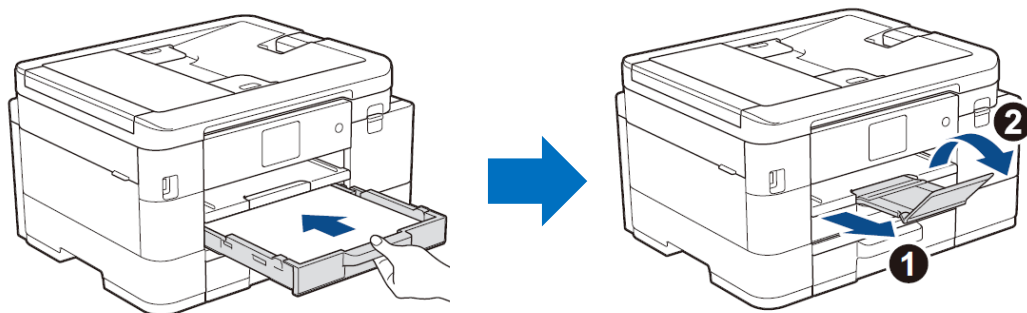

用紙トレイをゆっくりと確実に
本製品に戻します。

印刷された用紙が落ちないように
するため、排紙トレイ ① を確実に
引き出し、排紙ストッパー ② を
開いてください。

3.プリンターの電源を入れる

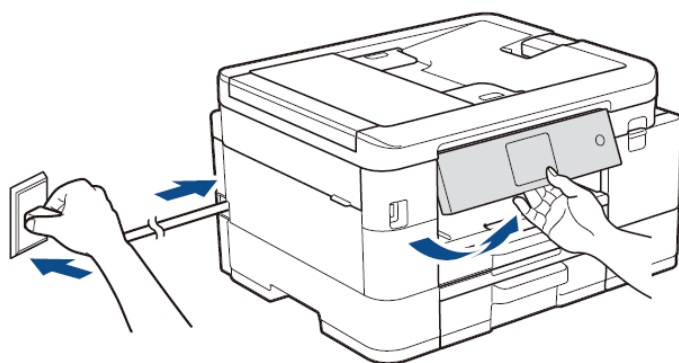

電源プラグをコンセントに差し込みます。
自動的に本製品の電源が入ります。

操作パネルを持ち上げて、角度を調整します。

4. インクカートリッジをセットする

1) インクカバーを開きます。

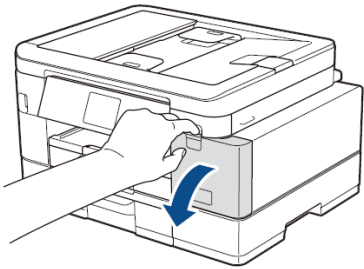

インクカバーを開きます。

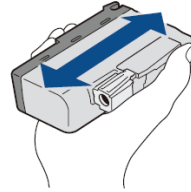

ブラックのインクカートリッジのみ、挿入する前に図のように水平方向にすばやく15回振ってください。

2) 付属のスターターインクカートリッジを取り付けます。

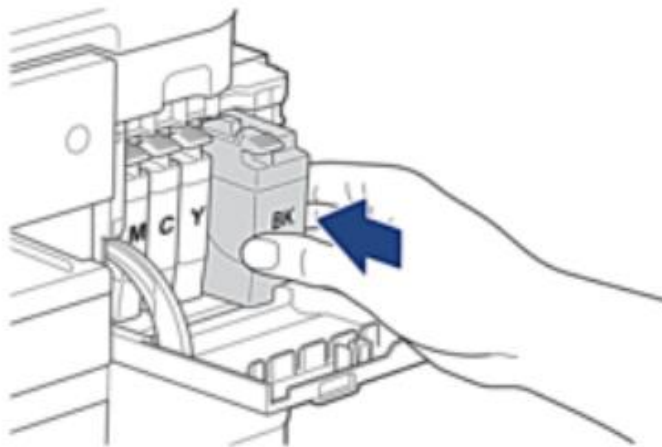

インクカートリッジの取り付け後、インクカバーを閉じてください。カバーを閉じると、本製品は自動的に、印刷のための準備を行います。この処理には6分かかります。インクをタンクに充填する2分間は、本製品が無音になる場合があります。

3) 日付と時刻を設定します。

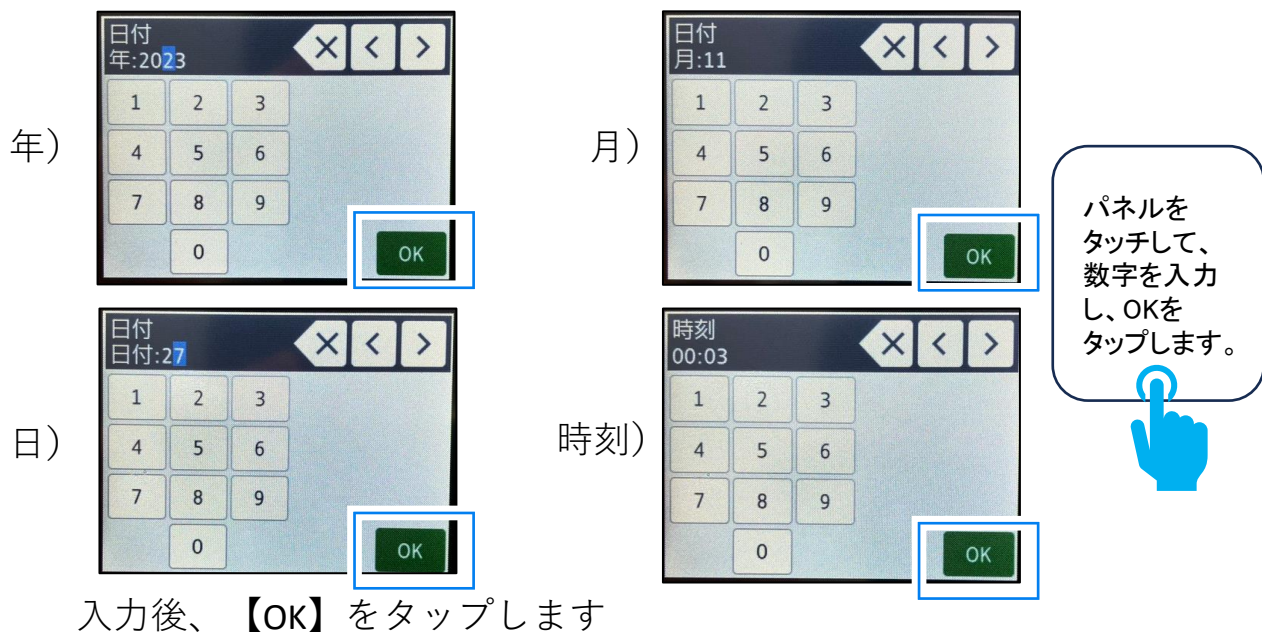

入力後、【OK】をタップします

画面の指示に従って、日付と時刻を設定します。
日付と時刻を設定した後、インターネット接続による最新情報取得の設定を行う事ができます。

4)「？」インフォメーション

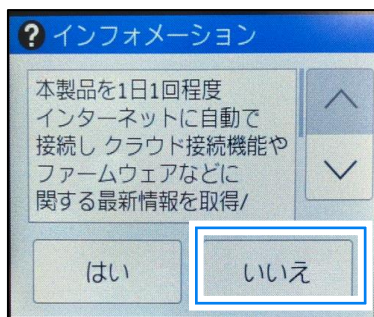

本テキストでは初期設定の段階でネットワークには接続しない為、【いいえ】をタップ

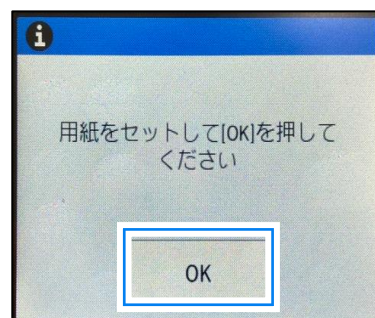
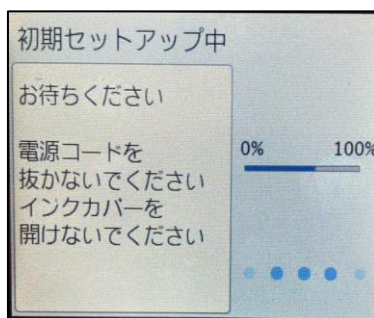

初期セットアップ中と表示されたら、自動で切り替わるまで待ちます。
セットアップが完了したら、【OK】をタップします。

5)自動的に印刷品質チェックシートが印刷されます。



画面の指示に従って【OK】を押すと、印刷品質チェックシートが印刷されます。

良い例

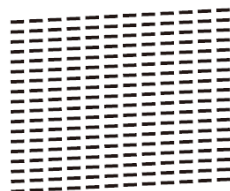

悪い例

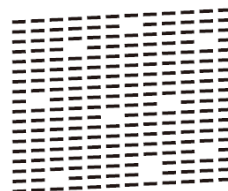

画面の指示に従って、チェックシートで4つの色の品質を確認し、必要に応じて、クリーニングに進みます。

4つの色のいずれかの品質が良くない場合(左の画像を参照してください)、印刷品質を改善するにはプリントヘッドをクリーニングしてください。
詳細については、本ガイドの「印刷品質を改善するには」をご覧ください。

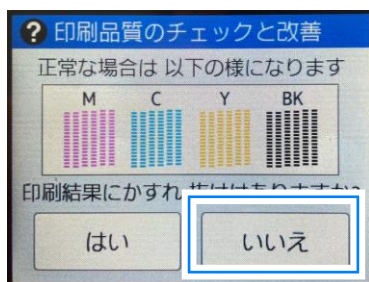

品質に異常が無ければ「いいえ」をタップ

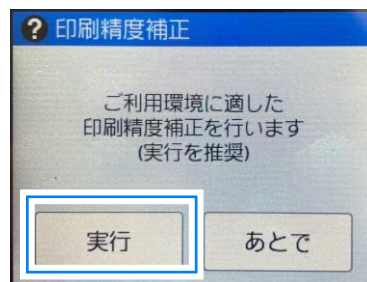

印刷精度補正について「実行」をタップ

6) 印刷精度を補正する(実行を推奨)



画面の指示に従って、調整シートを印刷します。シートの左上の角に黒丸マークが印刷されます。

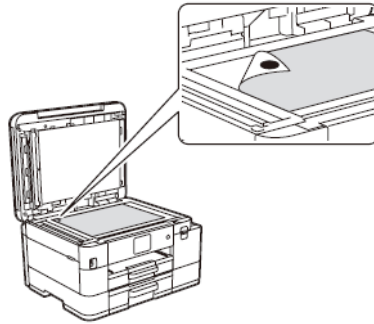

印刷された面を下にして調整シートを原稿台ガラスにセットします。この時、調整シートの黒丸マークが原稿台ガラスの左奥の角にくるようにセットしてください。

画面の指示に従って、印刷精度の補正を完了します。

完了した後、原稿台ガラスから調整シートを取り出します。

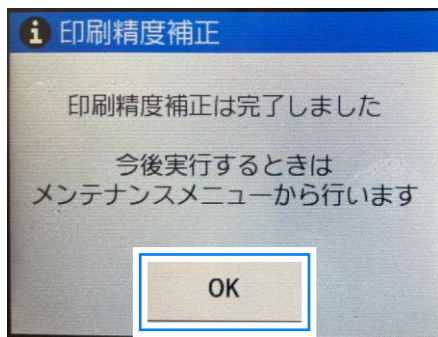

印刷精度補正が完了したら、【OK】をタップ



パソコンやスマートフォンから～が表示されたら、【OK】をタップ

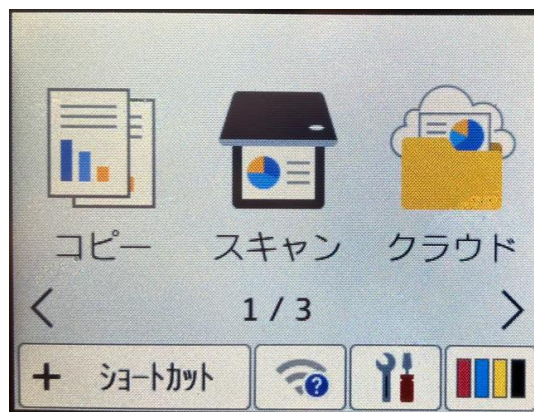

上記の画像が表示されたら、初期設定は終了です

パソコンがSnapdragon搭載機
(Surface Pro 第11世代)の場合は
68ページをご参照ください。

接続方法を選んでください

プリンターの接続方法には

①有線接続、②無線LAN接続、③Wi-Fi Direct の3通りの方法があります。

① 有線接続 USBケーブルを使用して接続する

パソコンとプリンターをUSBケーブルで接続する場合は、
別売りのUSBケーブルを準備し、10ページへ進んで下さい。

※設定には以下が必要です。

パソコン、プリンター、USBケーブル(※別売)

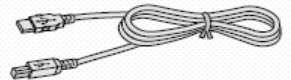

※ Macの場合、インターネットに接続する必要があります。

インターネット環境がない場合は、大学生協店舗へお問い合わせください。

② 無線LAN接続(Wi-Fi) 無線LANルーターを使用して接続する

既にご自宅で無線LANを使用してインターネットをご使用されている
場合は、下記ページに進んで下さい。

※設定には無線でインターネットに接続する必要があります。

Windowsの場合: 38ページ

Macの場合: 49ページ

また無線で接続時に無線LANルーターのSSID(ワイヤレス
ネットワーク名)やネットワークセキュリティキーが必要になる場合
があります。詳細は無線LANルーターを設定された方に確認しましょう。

※設定には以下が必要です。

パソコン、プリンター、無線LANルーター



③ Wi-Fi Direct 「Wi-Fi Direct機能」を使用して接続する

本テキストの73ページへ進んで下さい。

設定方法の詳細は「ユーザーズガイド パソコン活用&ネットワーク」

https://support.brother.co.jp/j/s/support/html/cv_dcp526nb_jpn_oug/doc/index.html?c=jp&lang=ja&prod=dcpj4143n

ネットワーク>無線ネットワーク設定>Wi-Fi Direct®を使用する>Wi-Fi Directネットワークを手動で設定する

5.USBケーブルで接続する

- 1.本製品の両側にあるプラスチックの指掛け部に指をかけ、両手で本体カバー（1）を保持される位置まで持ち上げます。

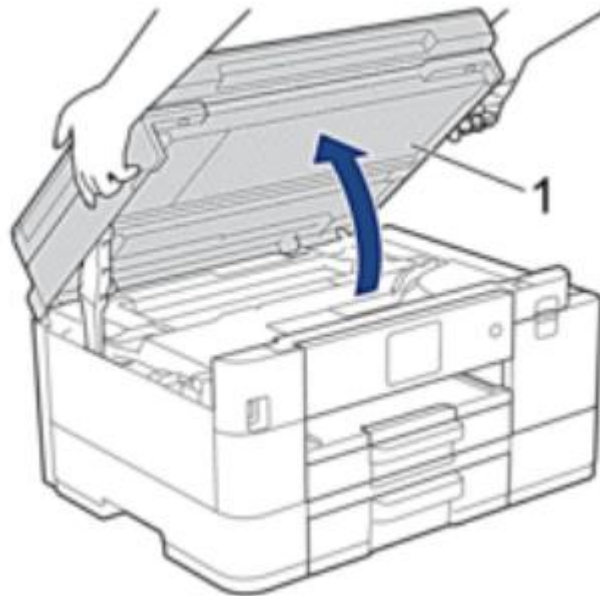

- 2.図のように、本製品内部の（ご使用のケーブルに合った）正しい差し込み口を探します。

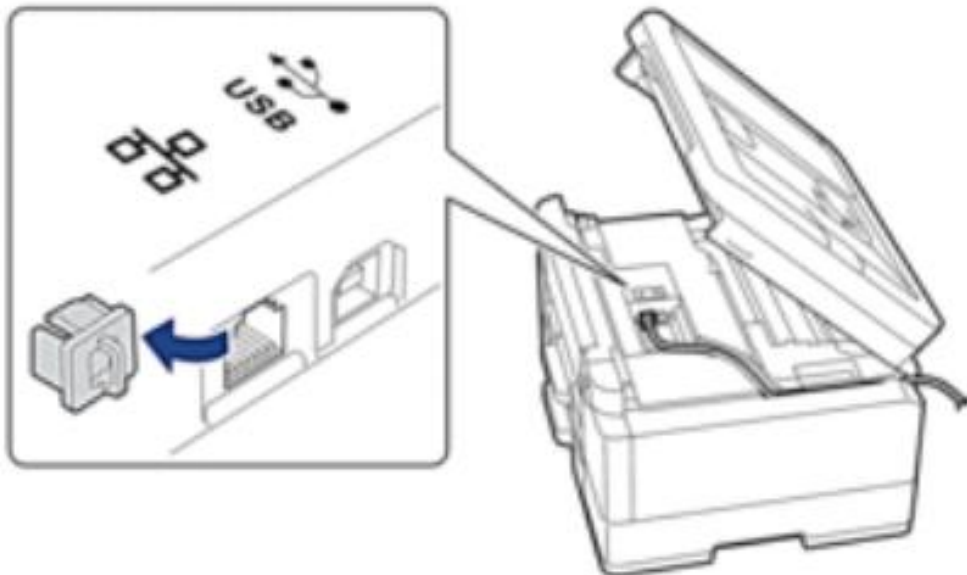

※ケーブルを注意して溝におさめ、本製品の背面に引き出してください。

【パソコン側の接続】

- ・Type-Aの場合は、USBマークが上向きで接続します。
- ・Type-Cの場合は、どちらの向きでも接続可能です。

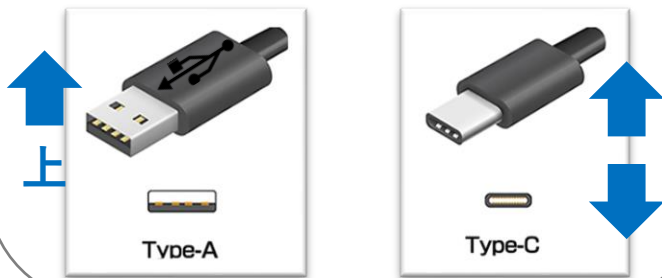

【プリンター側の接続】

- ・Type-B側を接続します、USBマークが上向きの状態で接続します。

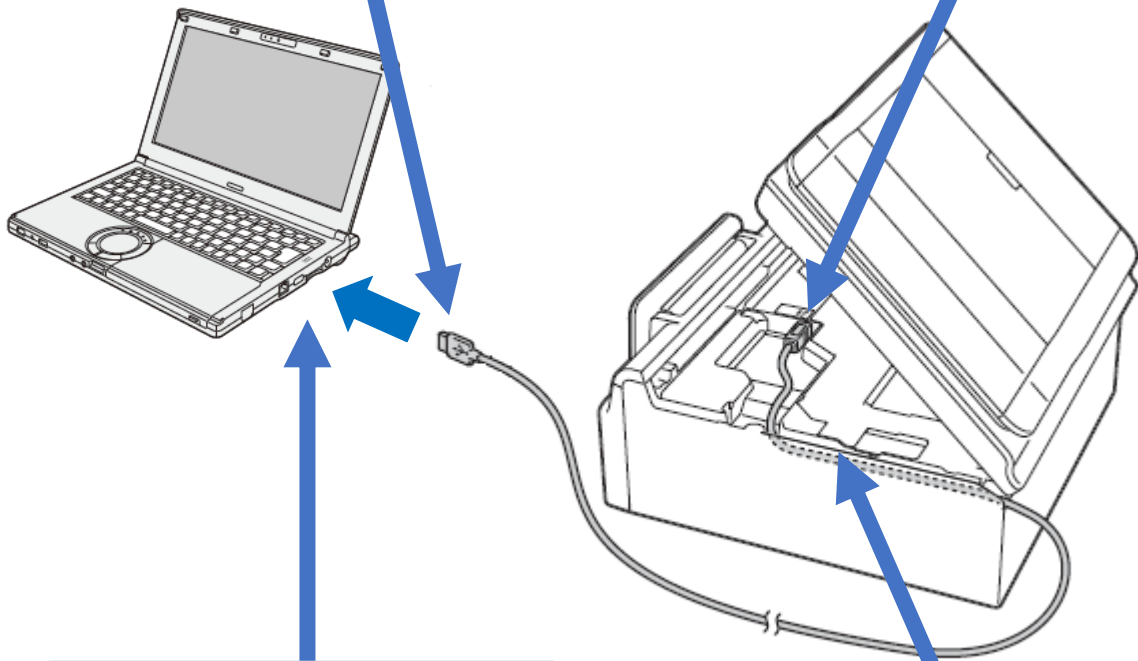
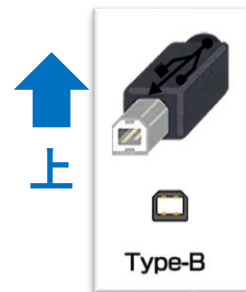

パソコン側のUSB差込口の位置は【大学生協オリジナルセットアップテキスト】を参照してください。



USBケーブルは本体の溝に這わせてセットします。

3.両手で本体カバーを持ち、ゆっくりと閉じます。

 手を挟まないように注意して、閉じてください。

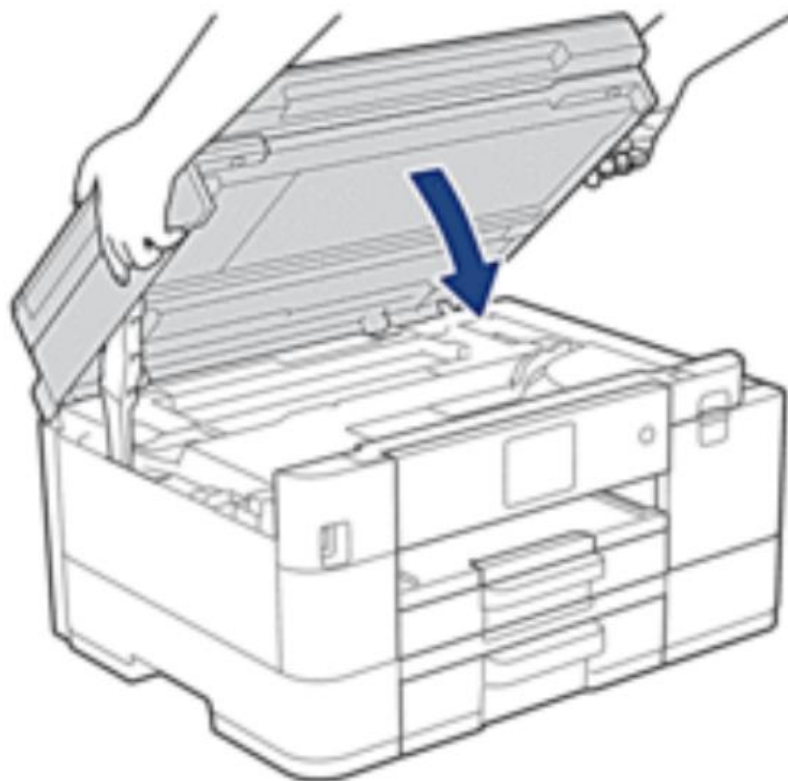

4. パソコン (WindowsあるいはMac) にプリンターを認識させます。
お使いの製品がWindowsの場合は、次ページにお進みください。
お使いの製品がMacの場合は、24ページにお進みください。

USBケーブルで接続する Windowsの場合

△重要

パソコンがSnapdragon搭載機(Surface Pro 第11世代)の場合、こちらの手順では動作いたしません、68ページにお進みください。

お使いの製品がMacの場合は、24ページにお進みください。

- 1) 画面下部にある以下画像のアイコンをクリックします。
※アプリケーションの名称は、「Microsoft Edge(マイクロソフト エッジ)」です。



- 2) Microsoft Edgeが起動したら画面左上にある、「検索またはWebアドレスを入力」欄をクリックで指定します。



以下画像のように、「**brother.co.jp**」と入力し、エンターキーを押してください。

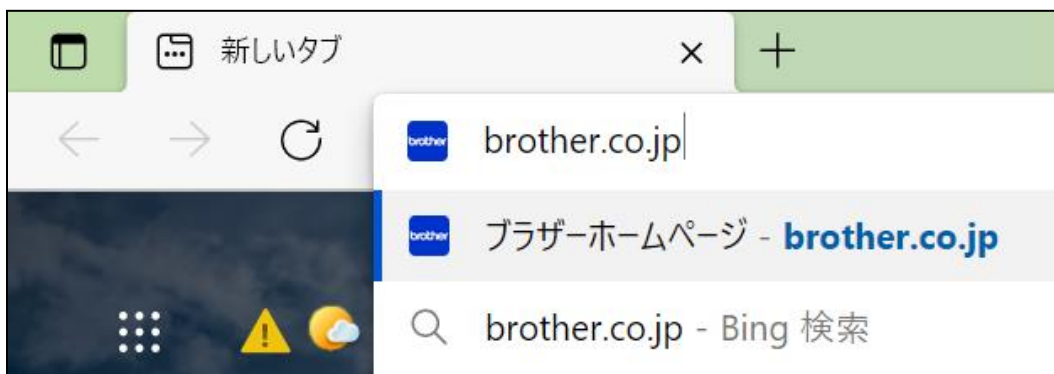

3) ブラザーホームページにアクセスが完了したら、画面上部にある「サポート」をクリックします。

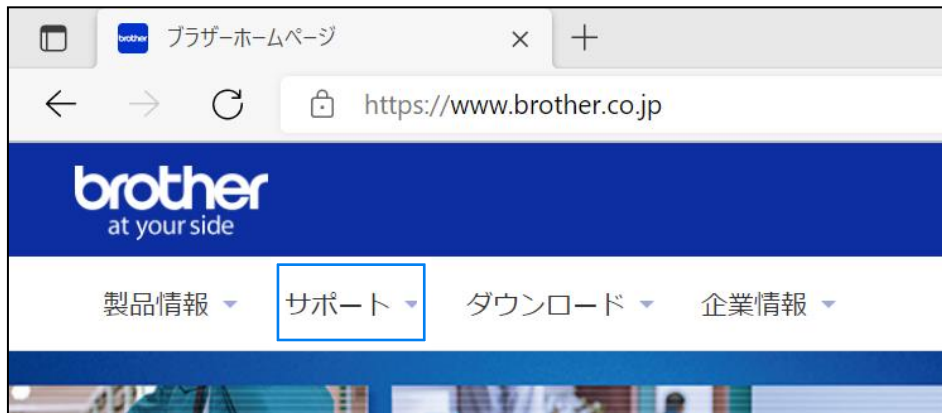

4) 「> サポート トップ」をクリックします。



5) 画面を下にスクロールして頂き、「目的から探す」欄にあります「ソフトウェアダウンロード」をクリックします。



- 6) 「製品名から探す」欄にプリンターの機種名「DCP-J4143N」を入力し、次に「検索」をクリックします。

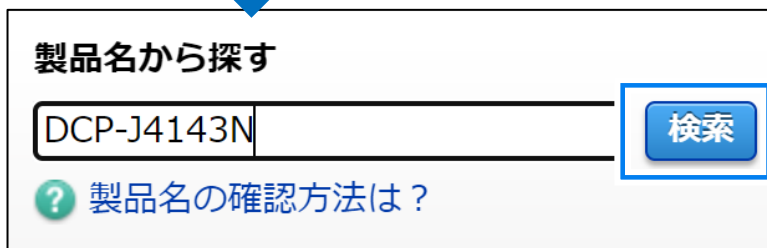

- 7) 以下のようにチェックを入れ、「決定」をクリックします。

1. OSを選んでください。 ⇒ Windows
2. OSのバージョンを選んでください。 ⇒ Windows 11



※手順書はWindows11で進めておりますが、お使いの機種によっては選択肢が変わる場合がございます。

8)「フルパッケージダウンロード【推奨】」をクリックします。

サポート&ダウンロード

DCP-J4143N

ソフトウェアダウンロード

ソフトウェアダウンロード

OSを変更 Windows 11

言語を変更 日本語

フルパッケージ

最新のフルパッケージダウンロードはこちらから

種類	説明	更新日 (バージョン)	サイズ
フルパッケージダウンロード【推奨】	ドライバー、ユーティリティなどの必要なソフトウェアをまとめてインストール...もっと見る	2023/07/13 (A1)	211.22 MB

9)使用許諾契約書の内容を確認し、「使用許諾に同意してダウンロード」をクリックします。

DCP-J4143N

ソフトウェアダウンロード

フルパッケージダウンロード【推奨】

ダウンロード手順

- ソフトウェア概要

種類	説明	言語	更新日 (バージョン)	サイズ
フルパッケージダウンロード【推奨】	ドライバー、ユーティリティなどの必要なソフトウェアをまとめてインストール...もっと見る	日本語	2023/07/13 (A1)	211.22 MB

更新履歴 対象OS

- ダウンロードの前に

注意・制限事項/ダウンロード方法

- 使用許諾契約書 (ダウンロードする前に必ずお読みください)

ソフトウェア使用許諾契約書

このソフトウェア使用許諾契約書(以下「本契約」といいます)は、本サイトよりお客様のコンピュータまたはハードウェアにダウンロードされるソフトウェア(付属のマニュアルやヘルプ、read me等のドキュメント類を含み、以下「本ソフトウェア」といいます)について、お客様各位とブラザー工業株式会社(以下「当社」といいます)が締結する契約です。お客様が本契約の定める各条項に従うことを同意いただいた場合、本ソフトウェアをダウンロードし、ご使用が可能です。もし同意いただけないときはお客様は本ソフトウェアをダウンロードしないでください。

使用許諾に同意してダウンロード

10)画面右上にてダウンロードが始まります。

完了したら、「ファイルを開く」をクリックしてください。

(ファイル名はバージョンにより、異なる場合がございます。)

ダウンロード

Y20B_C3_ULWT_PP-inst-A1.EXE

7.2 MB/秒 - 21.5 MB (211 MB 中)、残り 26 秒



ダウンロード

Y20B_C3_UL /T_PP-inst-A1.EXE

ファイルを開く

クリックした後に“解凍中…”のウィンドウが開きます、開始されるまで、二十秒ほどかかる場合がございます。

11) ユーザーアカウント制御画面が表示されたら、「はい」をクリックしてください。

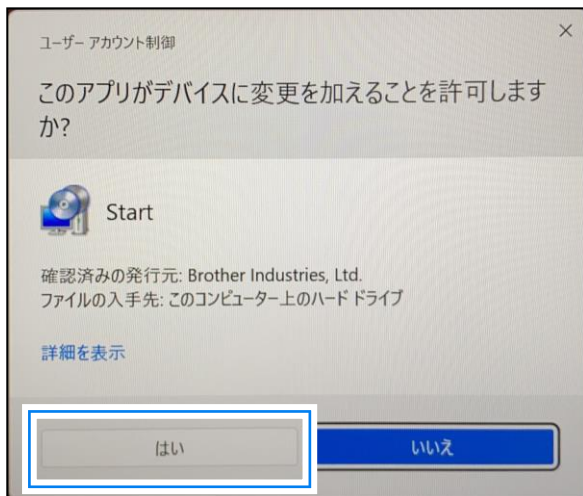

12) 「次の項目へ」をクリックします。

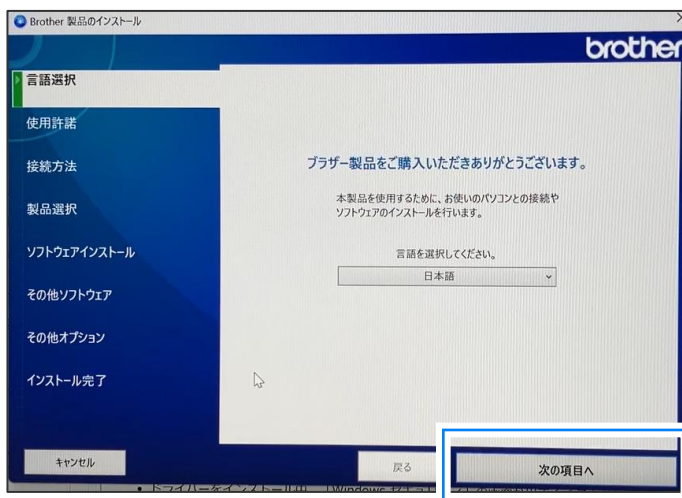

13) 使用許諾の内容を確認の上、「上記の使用許諾に同意し、インストールを行います。」をチェックし、「次の項目へ」をクリックします。

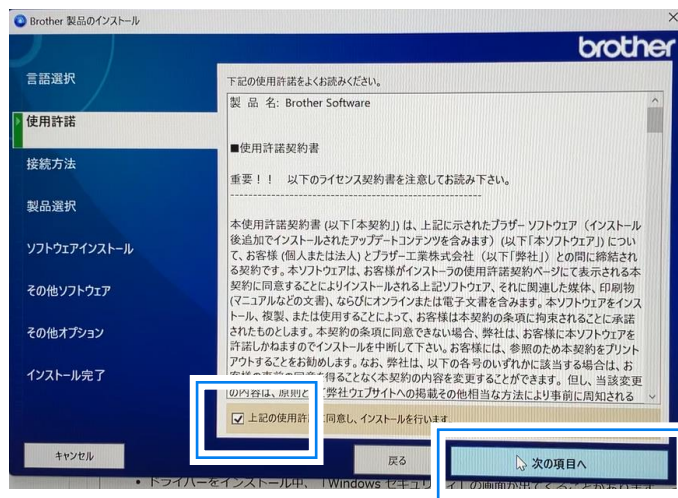

14)「USB」にチェックを入れ、「次の項目へ」をクリックします。



15) 次の画面に遷移するまでお待ちくださいませ。

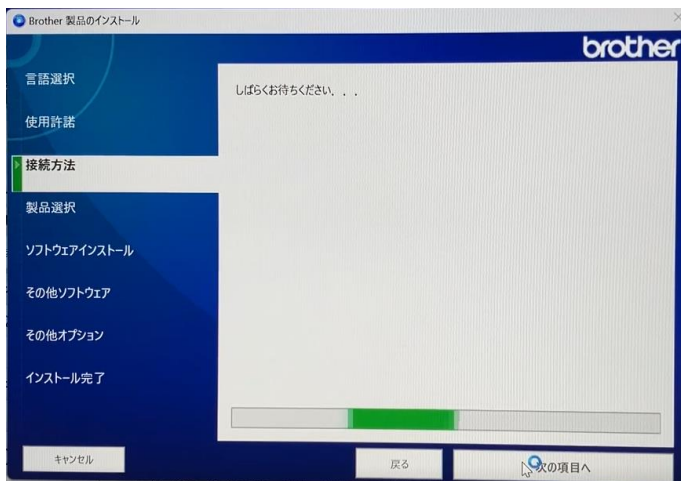

16) PCとプリンターがUSB接続されている状態で、「次の項目へ」をクリックします。



17)「標準インストール(推奨)」になっていることを確認し、「次の項目へ」をクリックします。

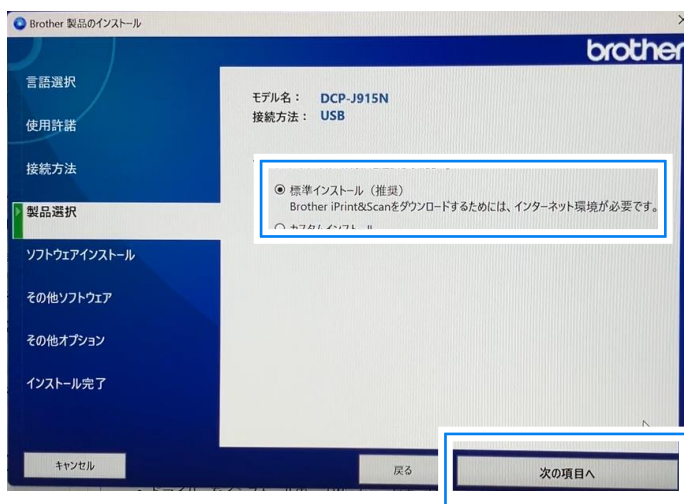

18) 次の画面に遷移するまでお待ちください。

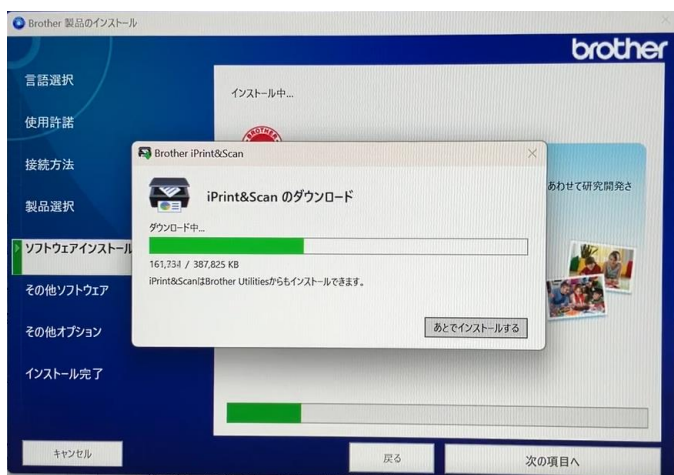

19)「次の項目へ」をクリックします。

※PaperPort のインストールは必須ではないため、本手順書ではスキップしております。

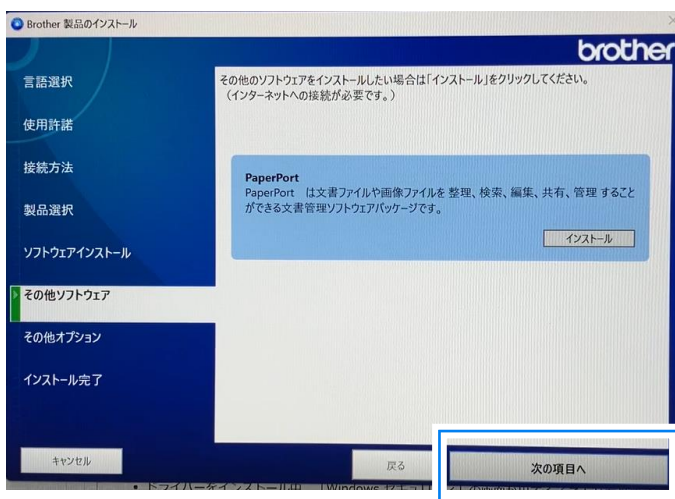

20)「ブラザー製品調査・サポートプログラム」にチェックが入った状態で、「次の項目へ」をクリックします。

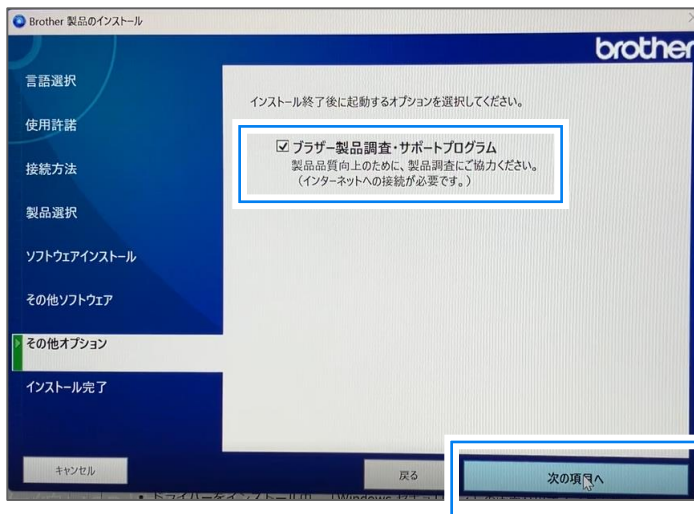

21)「終了する」をクリックします。

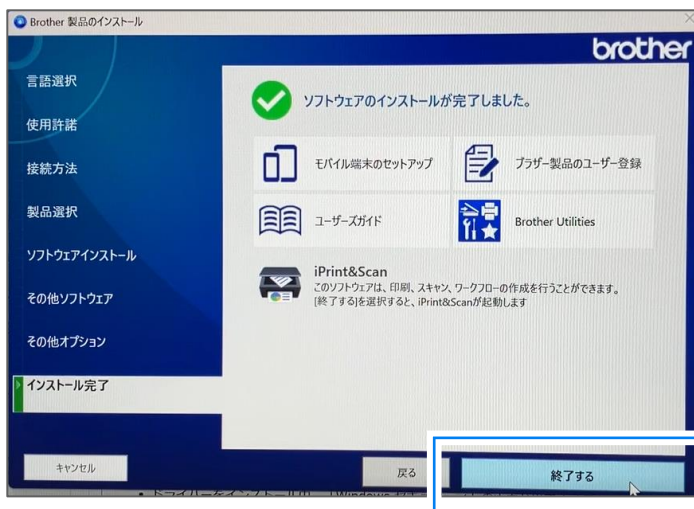

※以下、「ソフトウェア更新確認」が表示される場合がございます。右下の「アップデート」ボタンを押し、画面指示に従い操作を進めてください。

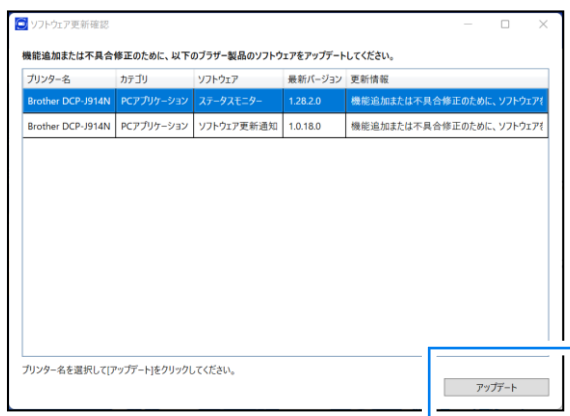

「更新情報」に「ソフトウェアは最新です。～」と表示されれば完了です。右上の閉じるボタンで終了してください。

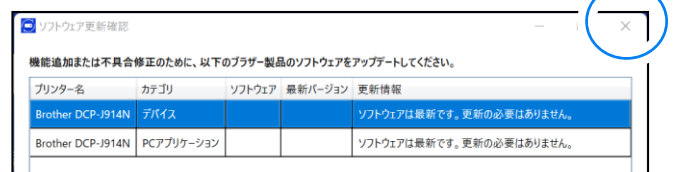

22) [Brother iPrint&Scan 使用許諾]が表示されたら、「上記の使用許諾に同意する」にチェックを入れ、「OK」をクリックします。

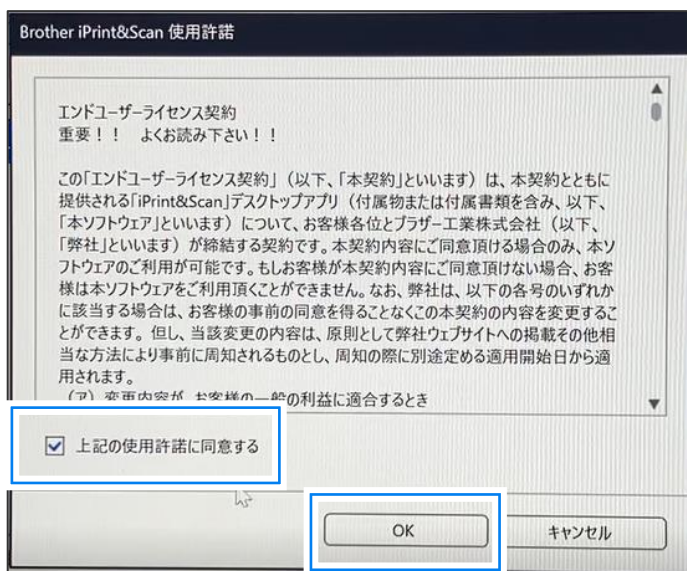

23)「プリント」をクリックします。

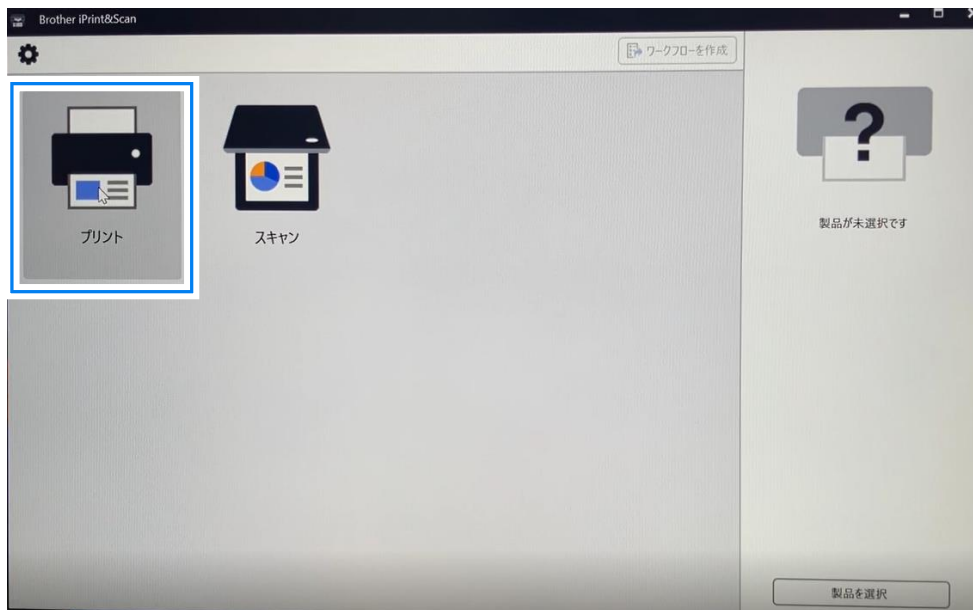

24) [製品が選択されていません]と表示されたら、
【選択する】をクリックします。

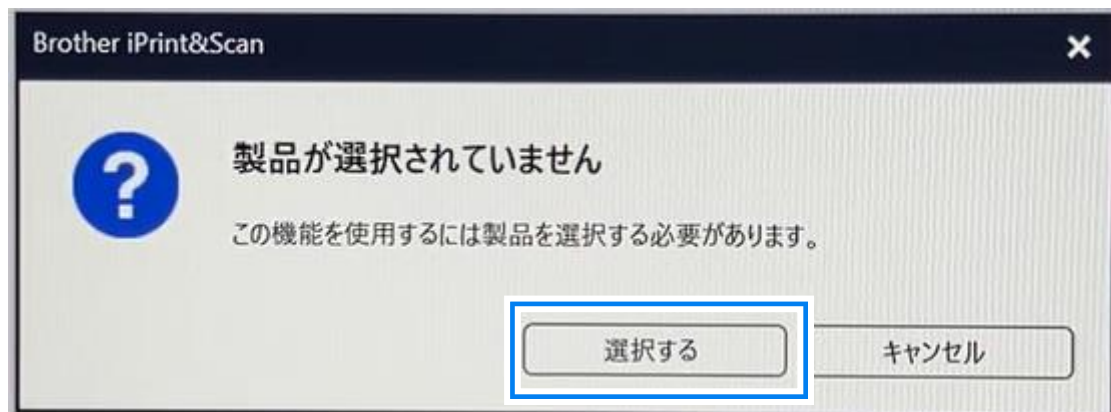

25) USB欄の「DCP-J4143N」を選択し、「OK」をクリックします。



26)「OK」をクリックします。

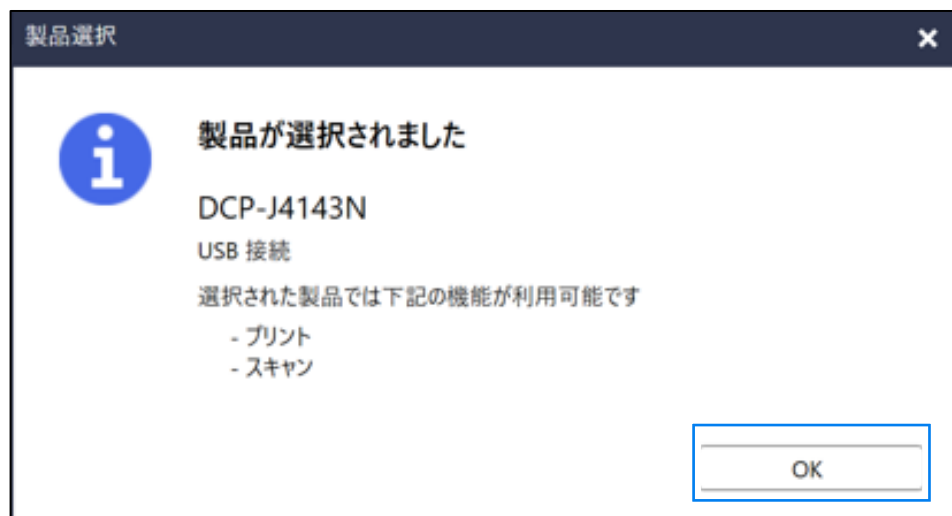

27)画面右上の閉じるボタンをクリックします。

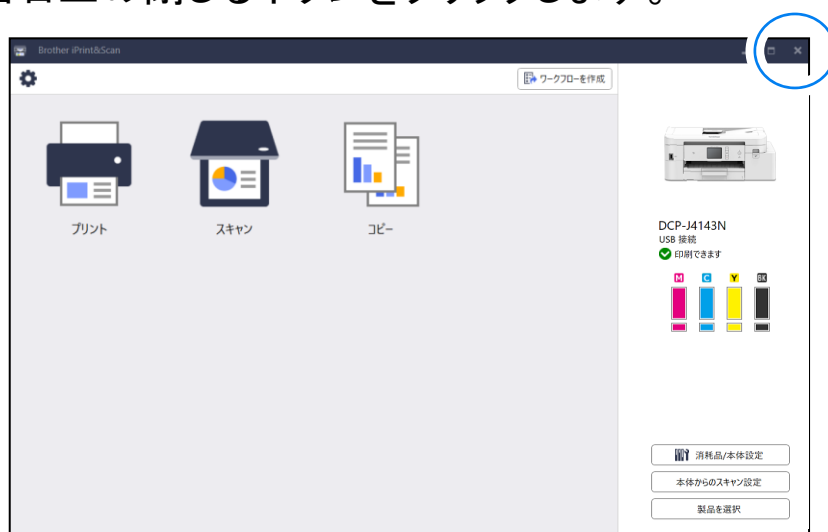

28)画面右上の閉じるボタンをクリックします。
これでプリンターの設定は完了となります。



次ページからはMacの設定方法です。

USBケーブルで接続する Macの場合

※最新のMacBookはTypeA-USBポートを採用していない仕様です。
TypeC-USBアダプタ(別売り)を接続するか
TypeB-C USBケーブル(別売り)が必要でございます。
例として下記図の機器となります。



※TypeC-USBアダプタ



※TypeB-C USBケーブル

または、下記図のようなType-C HUBでも問題ありません。



USBケーブルで接続する Macの場合

- 1) 画面下部にある以下画像のアイコンをクリックします。
※アプリケーションの名称は、「Safari(サファリ)」です。



- 2) Safariが起動したら画面中央にある、「検索/Webサイト名を入力」欄をクリックで指定します。

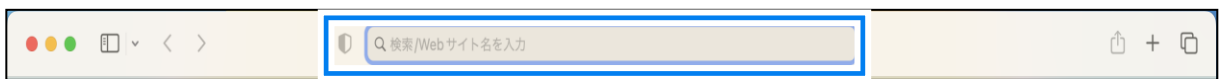

- 以下画像のように、「brother.co.jp」と入力し、エンターキーを押してブラウザWEBサイトにアクセスします。

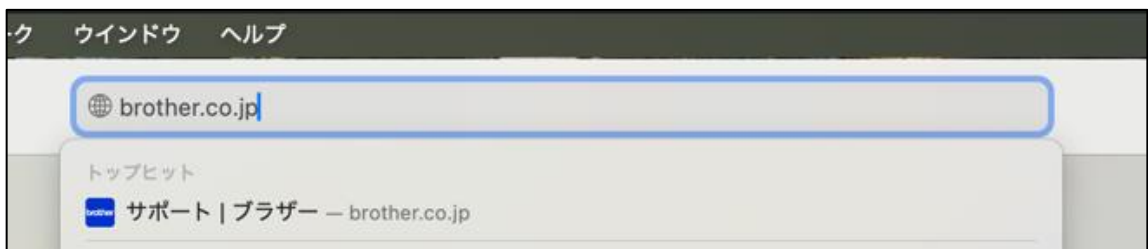

3) ブラザーホームページにアクセスが完了したら、画面上部にある「サポート」をクリックします。

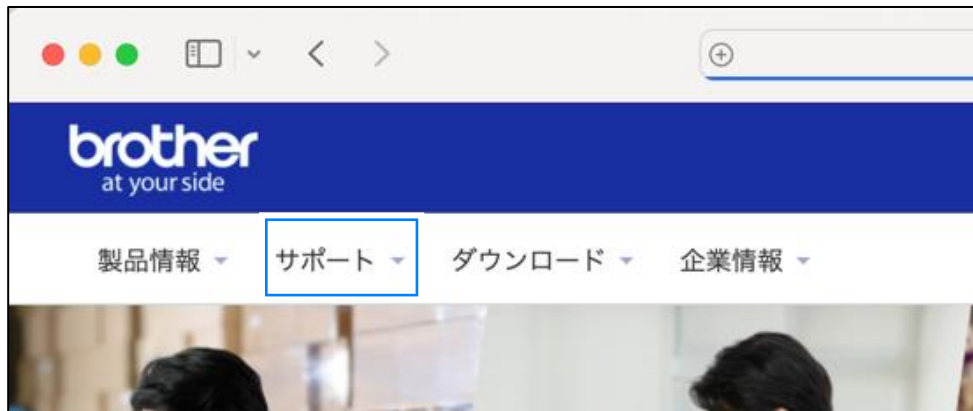

4) 「> サポート トップ」をクリックします。



5) 画面を下にスクロールして頂き、「目的から探す」欄にあります「ソフトウェアダウンロード」をクリックします。



6) 「製品名から探す」欄にプリンターの機種名「DCP-J4143N」を入力し、次に「検索」をクリックします。

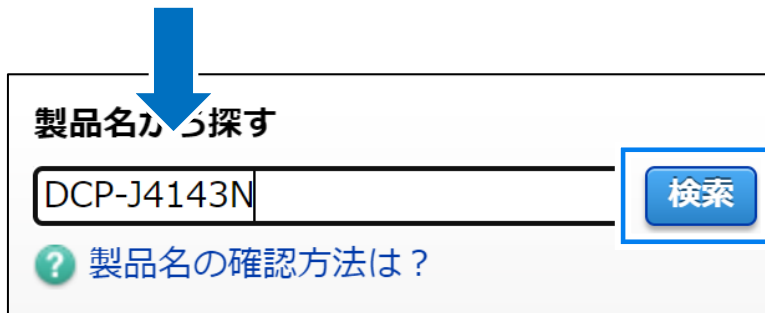

7) 以下のようにチェックを入れ、「決定」をクリックします。

1. OSを選んでください。 ⇒ Mac
2. OSのバージョンを選んでください。 ⇒ macOS 15.x



※手順書はMacOS Sequoia(15.x)で進めておりますが、お使いの機種によっては選択肢が変わる場合がございます。

8)「フルパッケージダウンロード【推奨】」をクリックします。



9) 使用許諾契約書の内容を確認し、「使用許諾に同意してダウンロード」をクリックします。



※サイトからのダウンロード許可「許可」をクリックします。



10) 画面右上にてダウンロードが始まります。

完了したら、ダウンロードアイコンをクリックし、「Inkjet ～～」をダブルクリックして開いてください。

(ファイル名はバージョンにより、異なる場合がございます。)



11) ウィンドウが表示されたら、「Start Here Mac」をクリックしてください。

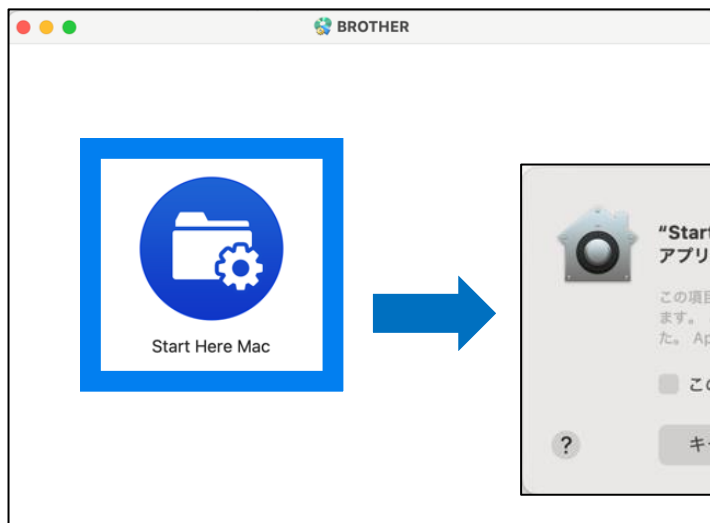

※下記の画像が表示されたら、
[開く]をクリックします



12) 使用許諾の内容を確認の上、「上記の使用許諾に同意し、インストールを行います。」にチェックを入れ、「次の項目へ」をクリックします。



13) PCとプリンターをUSB接続し、「USB」にチェックを入れ、「次の項目へ」をクリックします。



※下記画像が表示されたら「許可」をクリックします。



14) 「Brother DCP-J4143N」を選択し、「次へ」をクリックします。

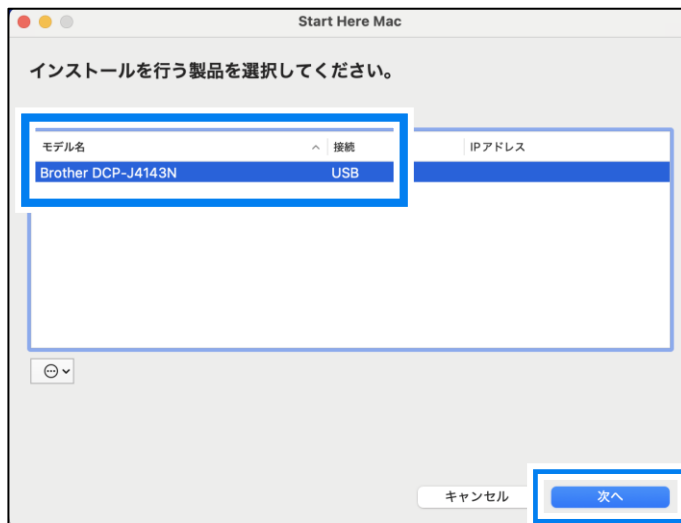

15) 「App Storeからダウンロードする」をクリックします。

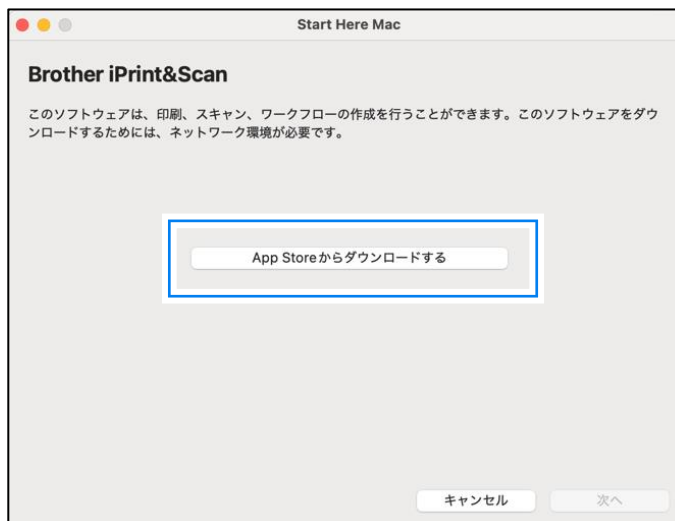

16) App Store が表示されますので、
「入手」→「インストール」とクリックします。

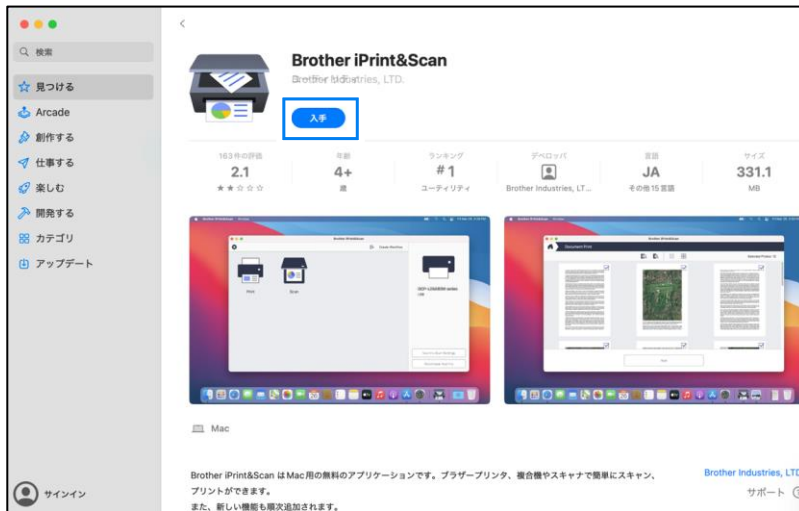

17)「Apple ID」と「パスワード」を使用し、サインインします。

※Apple IDをお持ちでない場合は「Apple Accountの作成」をクリックし、
画面の指示に従い、Apple IDの作成をしてください。



※「Brother iPrint&Scan」のインストールが完了すると、
「入手、インストール」のボタンが「開く」の表示になりますが、
クリックしないで次の手順に進んでください。

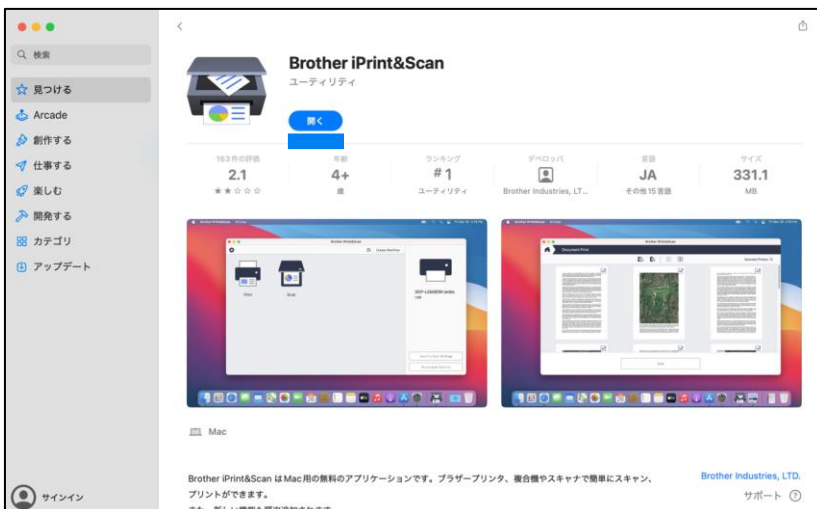

18) 手順15)で表示された画面の「次へ」がクリックできるようになるので、「次へ」をクリックします。

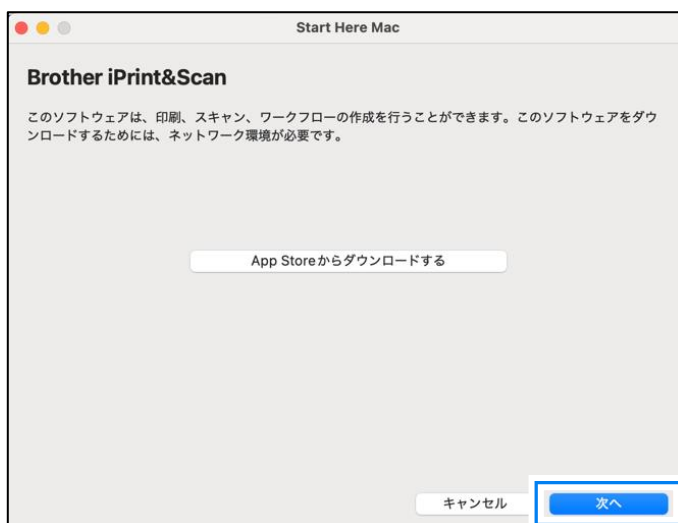

※Dockに「」のアイコンがあるので、クリックすると右側の画面を表示させることができます。

19) 下記画像が表示されたら、「インストール」をクリックします。



20) パソコンにログインする際のパスワードを入力し、「ソフトウェアをインストール」をクリックします。



21) [はじめに]が表示されたら、「続ける」をクリックします。



22) [大切な情報]が表示されたら、「続ける」をクリックします。

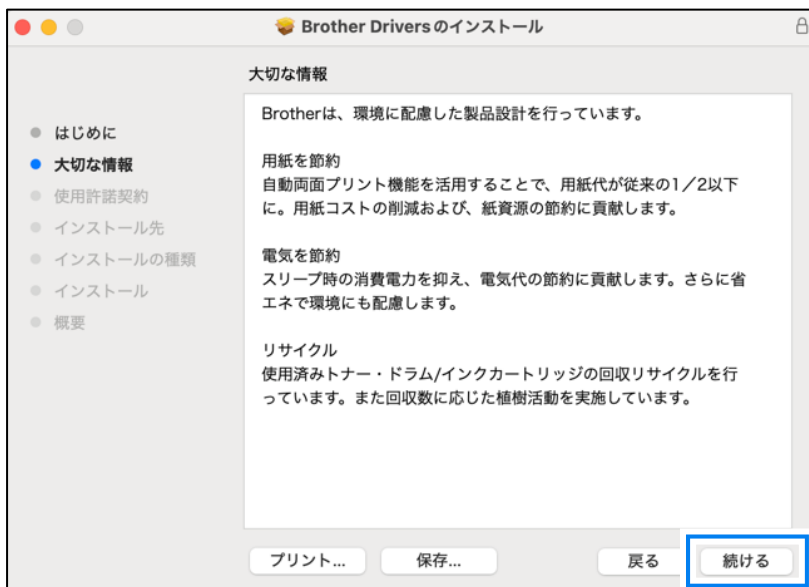

23) [使用許諾契約]が表示されたら、「続ける」をクリックします。

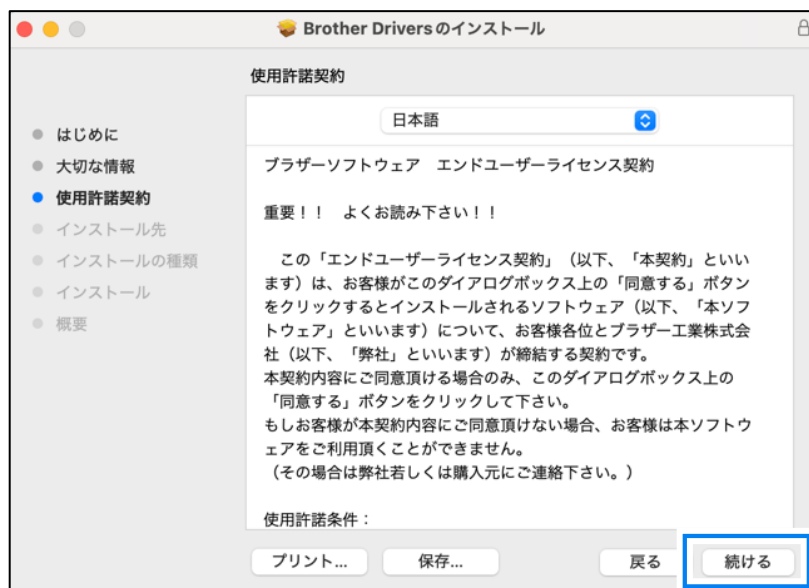

24) 「同意する」をクリックします。

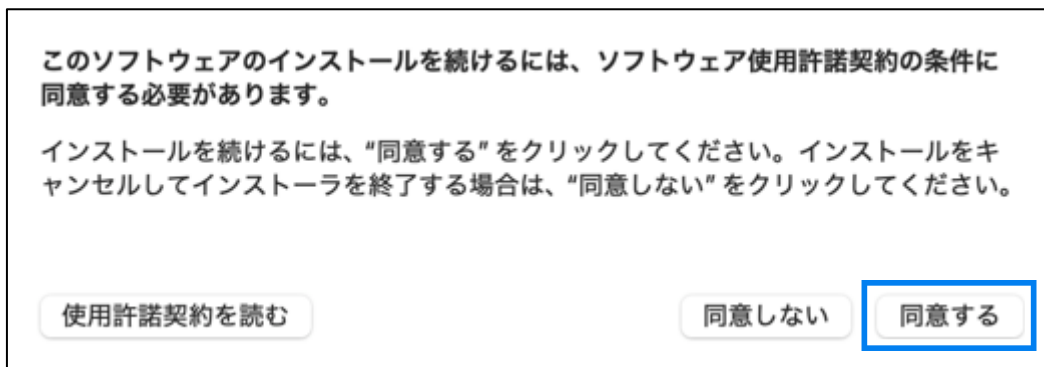

25) [インストールの種類]が表示されたら、「インストール」をクリックします。

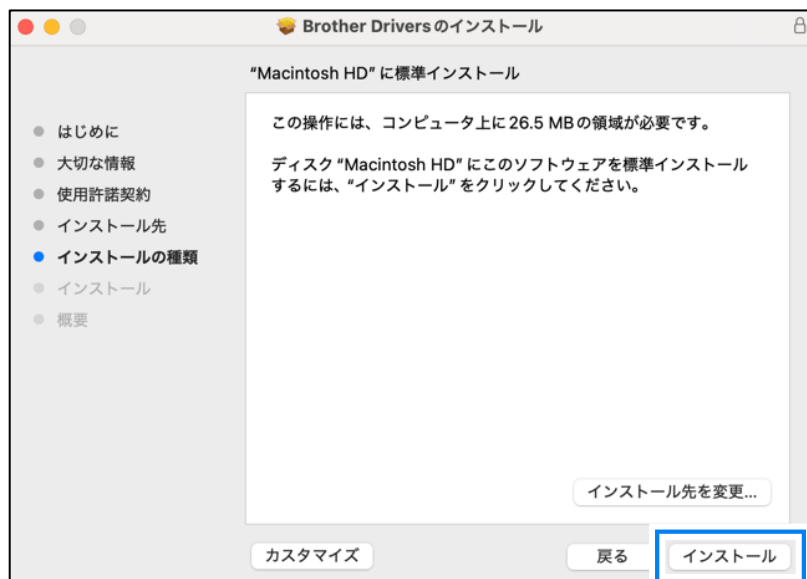

※下記の画像が表示されたら、パソコンにログインする際のパスワードを入力し、「ソフトウェアをインストール」をクリックします。



26) インストールが完了したら、「閉じる」をクリックします。

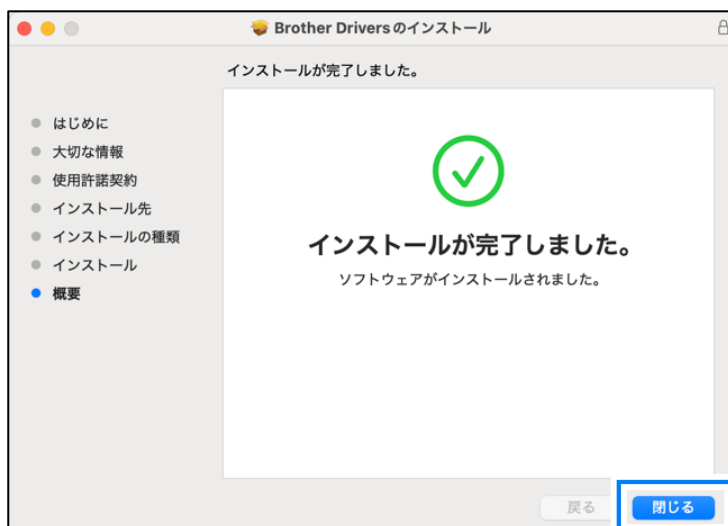

27) 「ゴミ箱に入れる」をクリックします。



28) 「閉じる」をクリックします

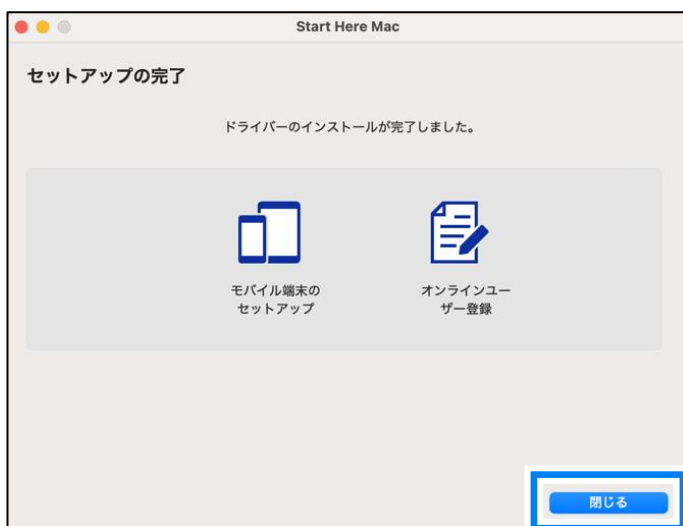

29) 手順16)でインストールした[Brother iPrint&Scan]を「開く」をクリックし起動します。

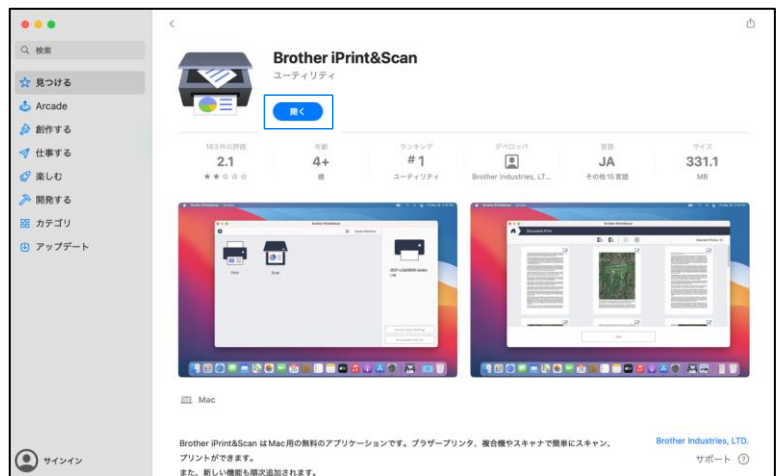

※Dockに「」のアイコンがあるので、クリックすると右側の画面を表示させることができます。

30)「製品を選択」をクリックします。

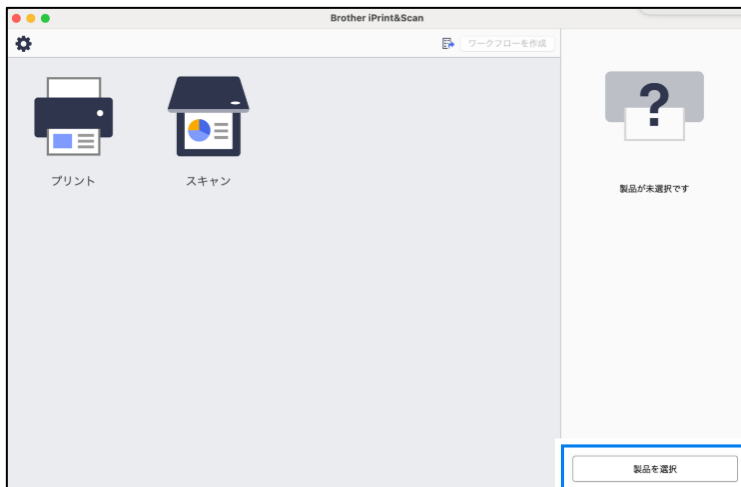

※[プライバシーポリシー]が表示されたら、【情報を送信する】にチェックを入れ、【OK】をクリックします。



31) [DCP-J4143N]を選択し、「OK」をクリックします。



32) [製品が選択されました]が表示されたら、「OK」をクリックします。



33) 画面左上の「X」をクリックし、ソフトウェアを終了します。

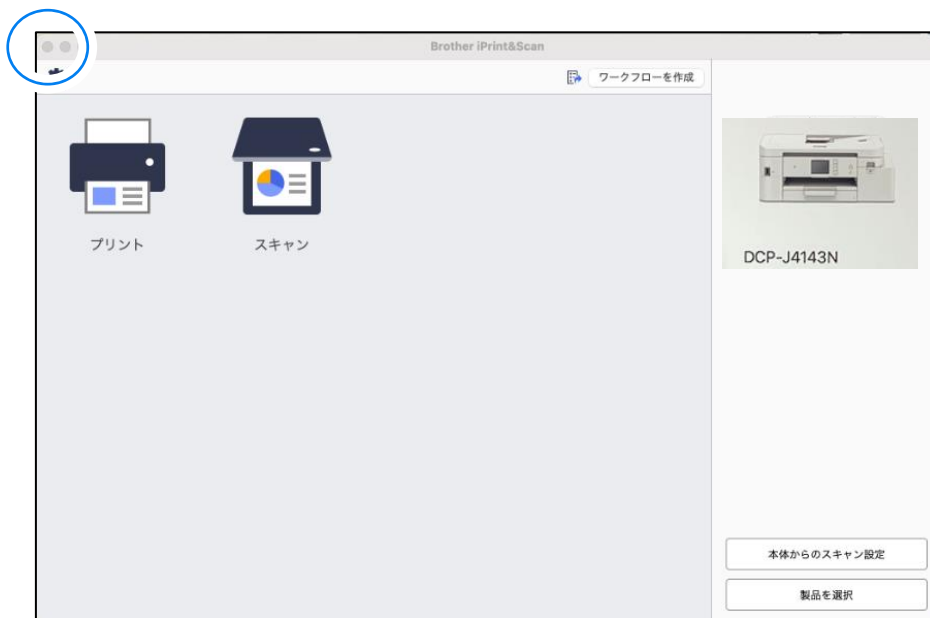

34) 画面右上の閉じるボタンをクリックします。
これでプリンターの設定は完了となります。



△重要

パソコンがSnapdragon搭載機(Surface Pro 第11世代)の場合、こちらの手順では動作いたしません、68ページにお進みください。

6.無線LAN設定をする Windowsの場合

お使いの製品がMacの場合は、49ページにお進みください。

1)画面下部にある以下画像のアイコンをクリックします。

※アプリケーションの名称は、「Microsoft Edge(マイクロソフト エッジ)」です。



2)Microsoft Edgeが起動したら画面左上にある、

「検索またはWebアドレスを入力」欄をクリックで指定します。



以下画像のように、「brother.co.jp」と入力し、エンターキーを押してください。

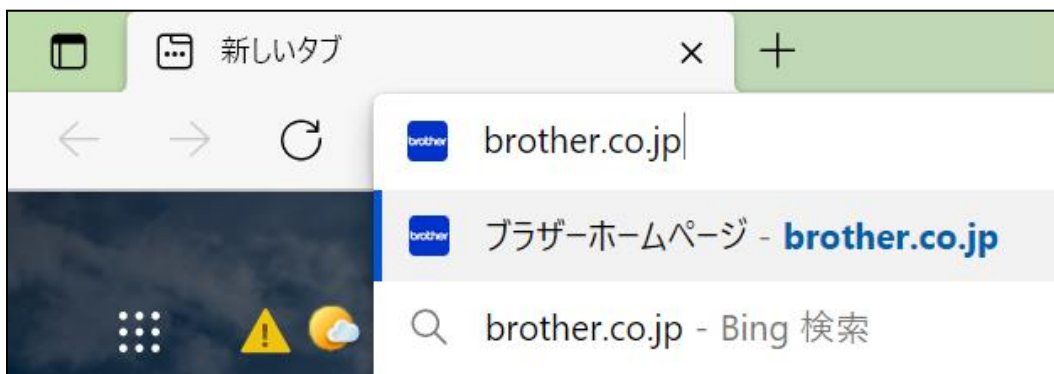

3) ブラザーホームページにアクセスが完了したら、画面上部にある「サポート」をクリックします。

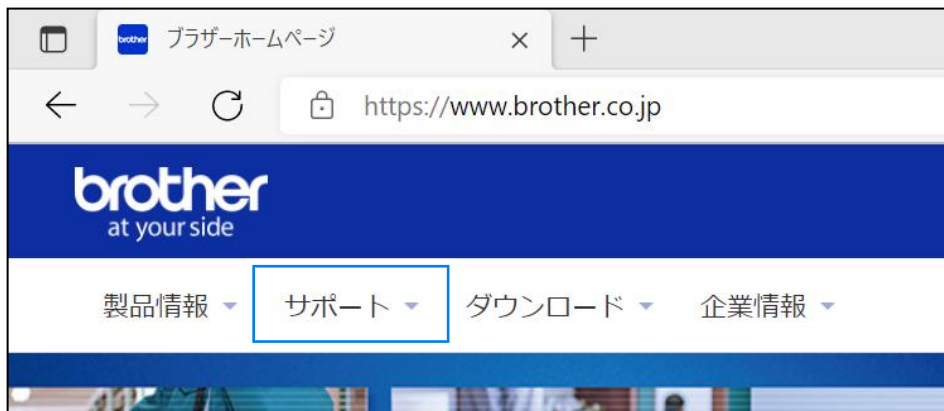

4) 「> サポートトップ」をクリックします。



5) 画面を下にスクロールして頂き、「目的から探す」欄にあります「ソフトウェアダウンロード」をクリックします。



6)「製品名から探す」欄にプリンターの機種名「DCP-J4143N」を入力し、次に「検索」をクリックします。

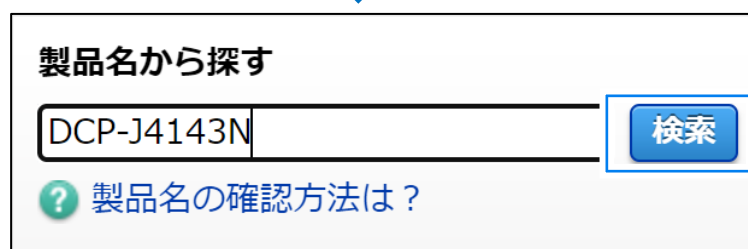

7) 以下のようにチェックを入れ、「決定」をクリックします。

1. OSを選んでください。 ⇒ Windows
2. OSのバージョンを選んでください。 ⇒ Windows 11

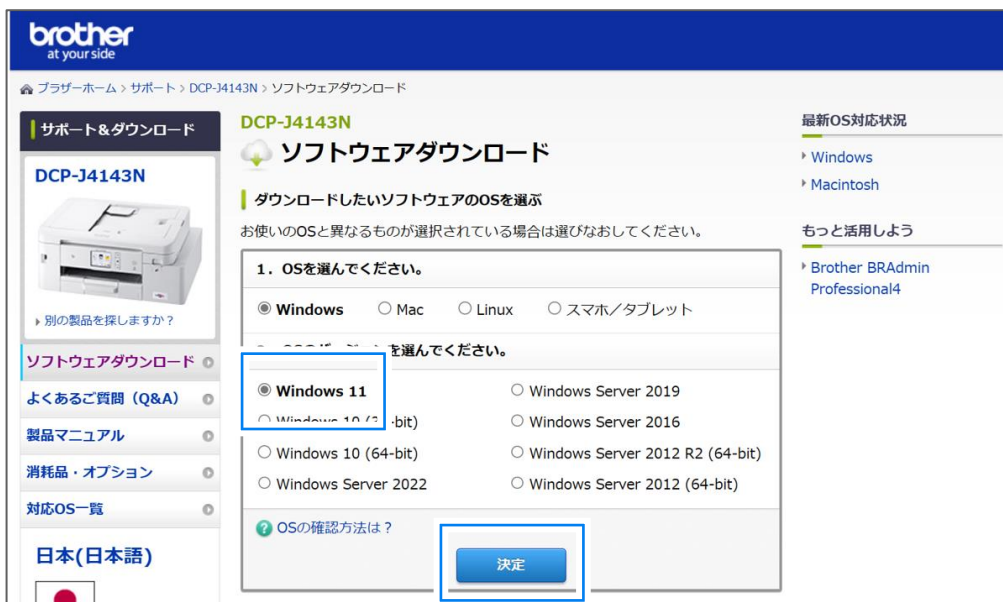

※手順書はWindows11で進めておりますが、お使いの機種によっては選択肢が変わる場合がございます。

8)「フルパッケージダウンロード【推奨】」をクリックします。

サポート&ダウンロード

ソフトウェアダウンロード

ソフトウェアダウンロード

OSを変更 Windows 11

言語を変更 日本語

フルパッケージ

最新のフルパッケージダウンロードはこちらから

種類	説明	更新日 (バージョン)	サイズ
フルパッケージダウンロード【推奨】	ドライバー、ユーティリティなどの必要なソフトウェアをまとめてインストールし、インストールする	2023/07/13 (A1)	211.22 MB

9) 使用許諾契約書の内容を確認し、「使用許諾に同意してダウンロード」をクリックします。

ダウンロード手順

1 ソフトウェア概要

種類	説明	言語	更新日 (バージョン)	サイズ
フルパッケージダウンロード【推奨】	ドライバー、ユーティリティなどの必要なソフトウェアをまとめてインストールする	日本語	2023/07/13 (A1)	211.22 MB

2 ダウンロードの前に

3 使用許諾契約書 (ダウンロードする前に必ずお読みください)

ソフトウェア使用許諾契約書

このソフトウェア使用許諾契約書(以下「本契約」といいます)は、本サイトよりお客様のコンピューターまたはハードウェアにダウンロードされるソフトウェア(付属のマニュアルやヘルプ、read me等のドキュメント類を含み、以下「本ソフトウェア」といいます)について、お客様各位とブラザー工業株式会社(以下「当社」といいます)が締結する契約です。お客様が本契約の定める各条項に従うことを同意いただいた場合、本ソフトウェアをダウンロードし、ご使用が可能です。もし同意いただけないときは、お客様は本ソフトウェアをダウンロードしてご使用できません。

使用許諾に同意してダウンロード

10) 画面右上にてダウンロードが始まります。
完了したら、「ファイルを開く」をクリックしてください。
(ファイル名はバージョンにより、異なる場合がございます。)

ダウンロード

Y20B_C3_ULWT_PP-inst-A1.EXE

7.2 MB/秒 - 21.5 MB (211 MB 中)、残り 26 秒

ダウンロード

Y20B_C3_ULWT_PP-inst-A1.EXE

ファイルを開く

クリックした後に“解凍中…”のウィンドウが開きます、
開始されるまで、二十秒ほどかかる場合がございます。

11) ユーザーアカウント制御画面が表示されたら、「はい」をクリックしてください。

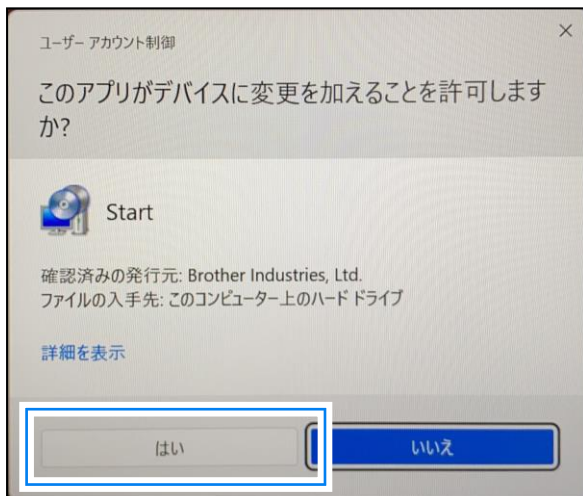

12) 「次の項目へ」をクリックします。

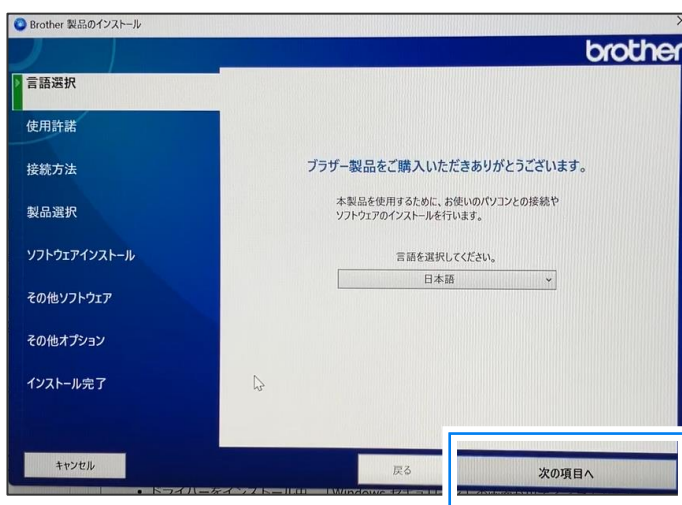

13) 使用許諾の内容を確認の上、「上記の使用許諾に同意し、インストールを行います。」をチェックし、「次の項目へ」をクリックします。

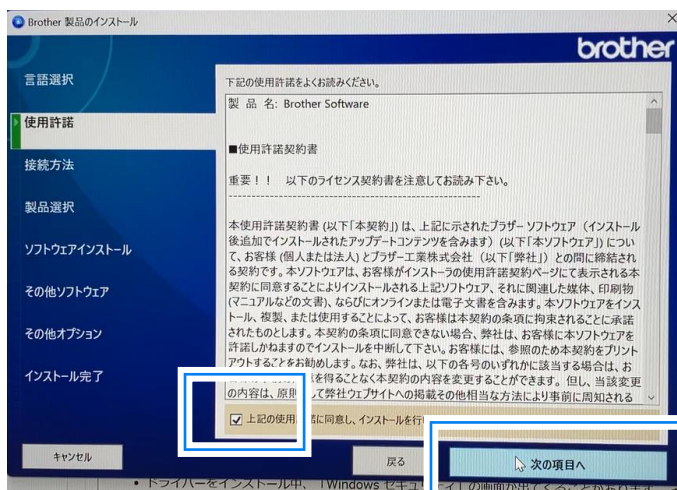

14)「無線LAN(Wi-Fi)」にチェックを入れ、「次の項目へ」をクリックします。



※プリンターのWi-Fi設定が完了しており、パソコンと同じWi-Fiに接続されている場合は33ページ 19)に進んでください。

15)「無線設定ウィザード」が表示されるまで待ちます。その後、接続先のWi-Fiの情報を確認し、問題が無ければ「はい、この無線LAN(Wi-Fi)に接続します。」を選択し、「次へ」をクリックします。

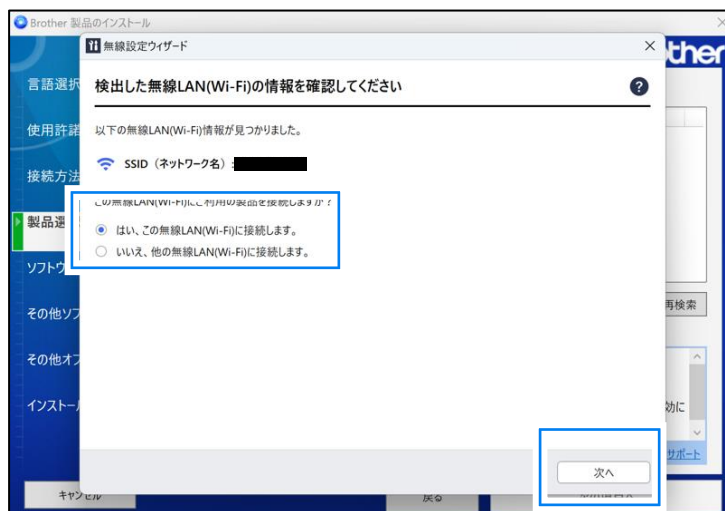

16) 下記の画像が表示されたら、プリンターの操作をします。

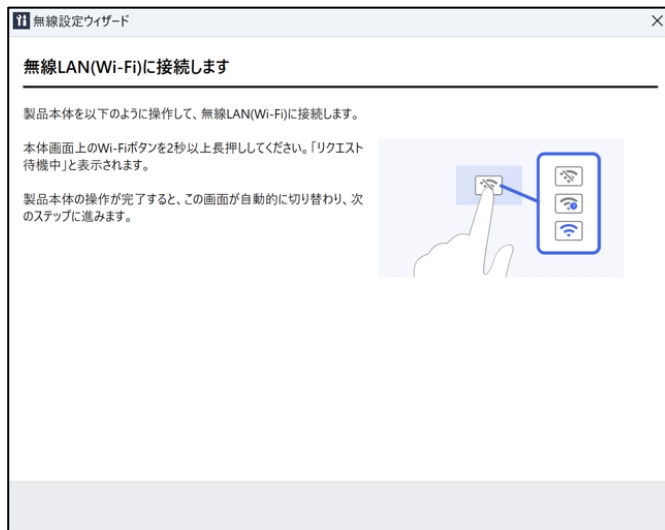

17) プリンター側のディスプレイ上にある「Wi-Fi」のアイコンを2秒以上押し続けます。

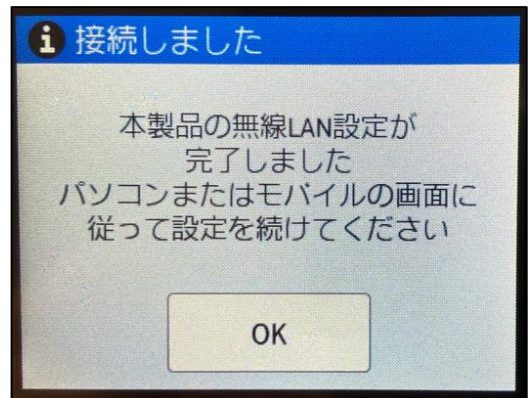
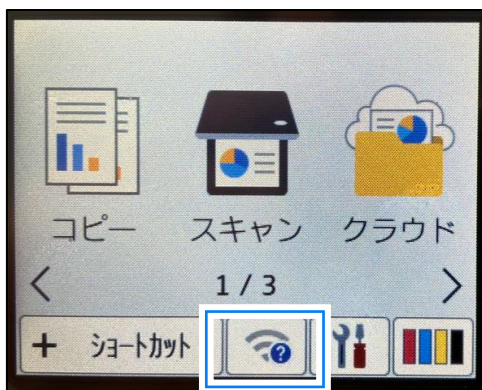

18) 設定情報の送信後、パソコン側でプリンターを認識しますので、プリンターを選択し、「次の項目へ」をクリックします。

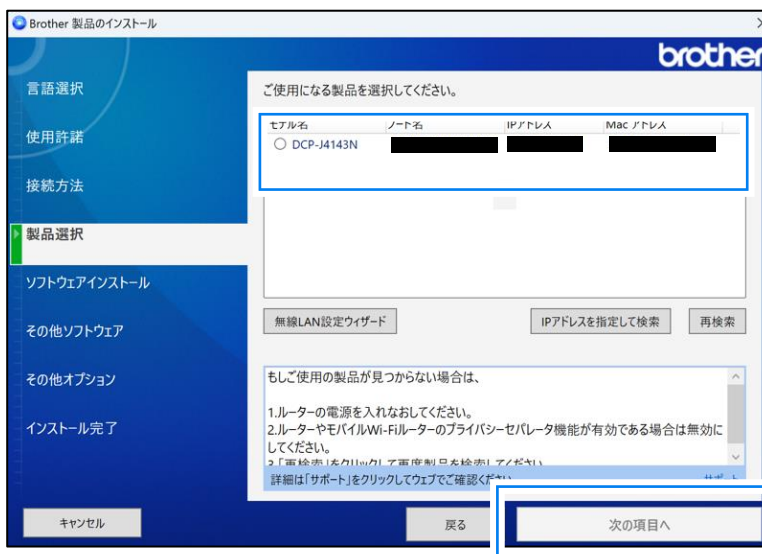

- 19)「標準インストール」を選択し、「次の項目へ」をクリックします。
※インストールが始まりますが、しばらくお待ちください。



- 20)「次の項目へ」をクリックします。

※PaperPort のインストールは必須ではないため、本手順書ではスキップしております。

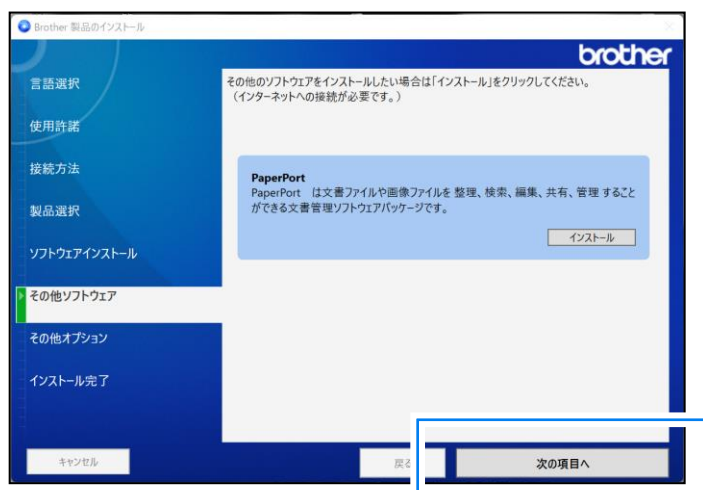

※表示されない場合は
次の手順へお進みください

- 21)「ブラザー製品調査・サポートプログラム」にチェックが入った状態で、「次の項目へ」をクリックします。

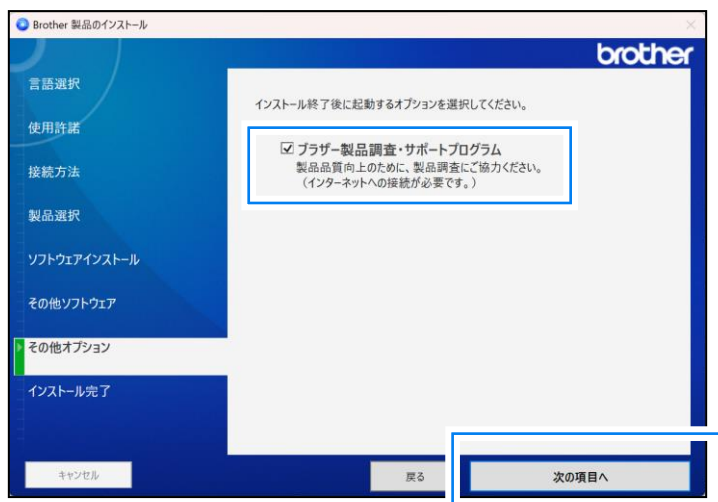

22)「終了する」をクリックします。

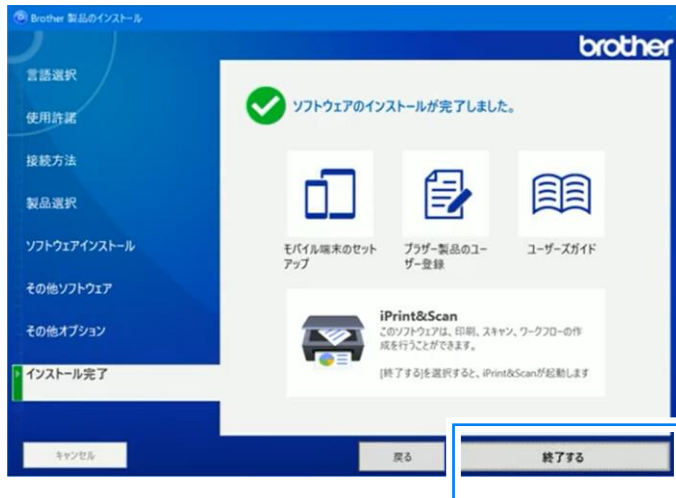

※以下、「ソフトウェア更新確認」が表示される場合がございます。右下の「アップデート」ボタンを押し、画面指示に従い操作を進めてください。

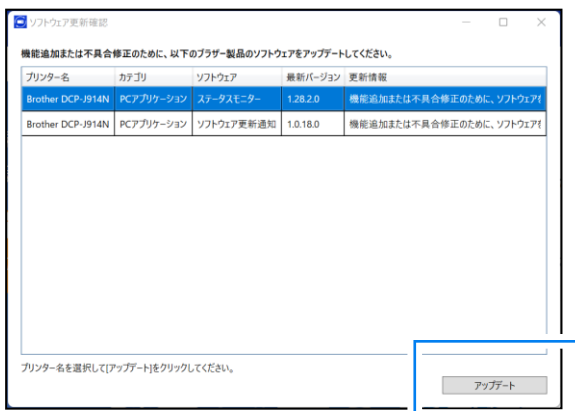

「更新情報」に「ソフトウェアは最新です。～」と表示されれば完了です。右上の閉じるボタンで終了してください。

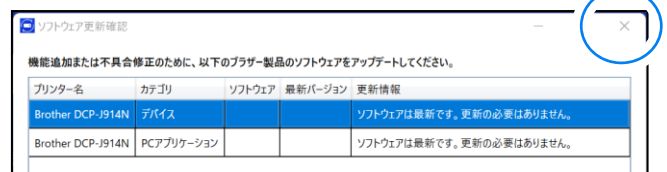

23)「上記の使用許諾に同意する」にチェックを入れ、「OK」をクリックします。

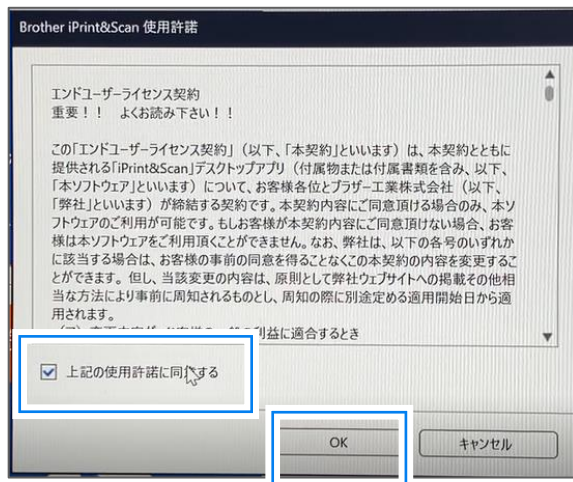

24)「プリント」をクリックします。

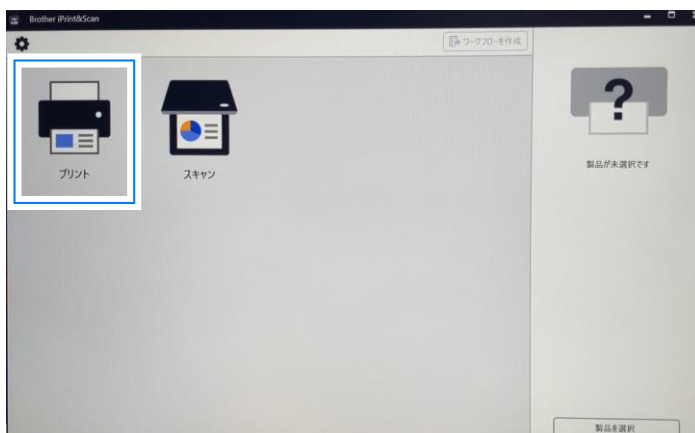

25) ネットワーク欄の「DCP-J4143N」を選択し、「OK」をクリックします。



26)「OK」をクリックします。



27)画面右上の閉じるボタンをクリックします。

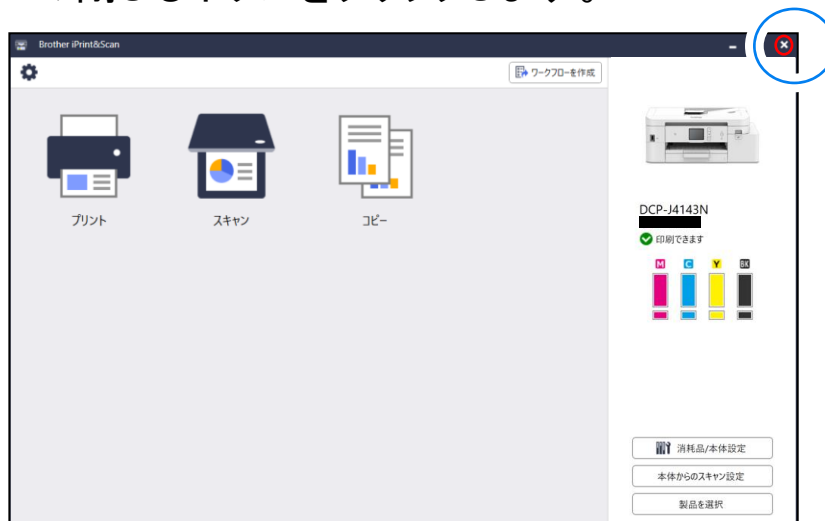

28)画面右上の閉じるボタンをクリックします。
これでプリンターの設定は完了となります。



次ページからはMacの設定です。

無線LAN設定をする Macの場合

- 1) 画面下部にある以下画像のアイコンをクリックします。
※アプリケーションの名称は、「Safari(サファリ)」です。



- 2) Safariが起動したら画面中央にある、「検索/Webサイト名を入力」欄をクリックで指定します。

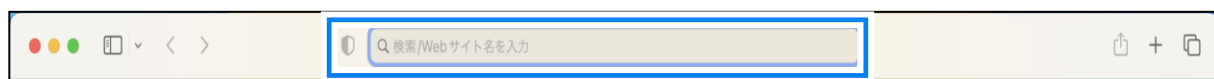

- 以下画像のように、「brother.co.jp」と入力し、エンターキーを押してブラウザWEBサイトにアクセスします。

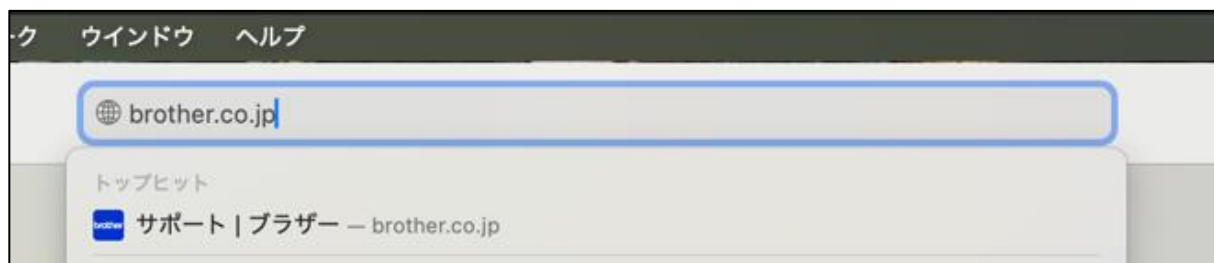

3) ブラザーホームページにアクセスが完了したら、画面上部にある「サポート」をクリックします。

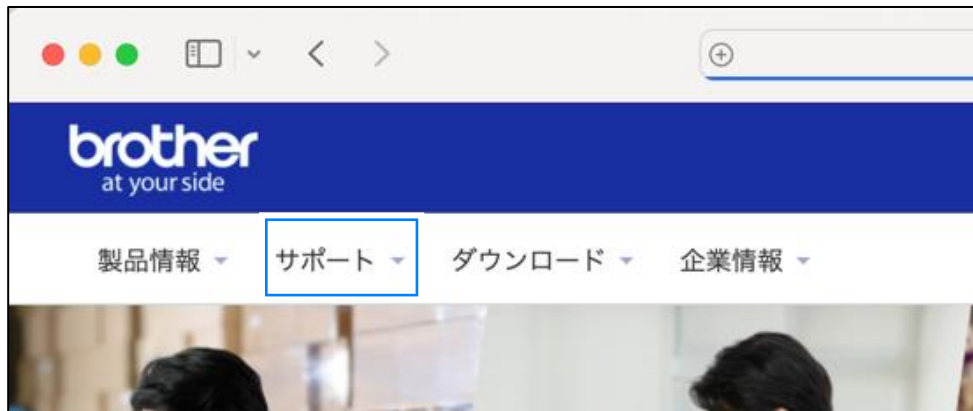

4) 「> サポート トップ」をクリックします。



5) 画面を下にスクロールして頂き、「目的から探す」欄にあります「ソフトウェアダウンロード」をクリックします。



6) 「製品名から探す」欄にプリンターの機種名「DCP-J4143N」を入力し、次に「検索」をクリックします。

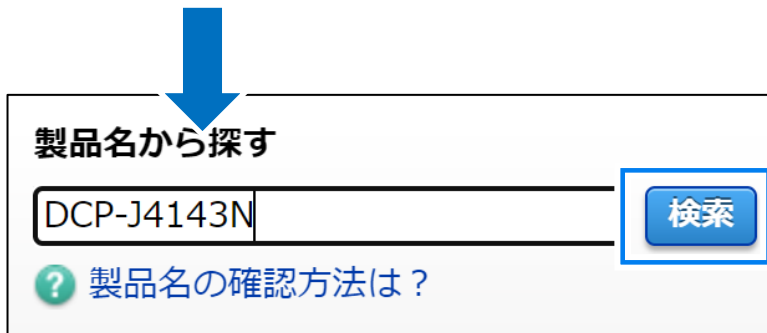

7) 以下のようにチェックを入れ、「決定」をクリックします。

1. OSを選んでください。 ⇒ Mac
2. OSのバージョンを選んでください。 ⇒ macOS 15.x



※手順書はMacOS Sequoiaで進めておりますが、お使いの機種によっては選択肢が変わる場合がございます。

8)「フルパッケージダウンロード【推奨】」をクリックします。



9) 使用許諾契約書の内容を確認し、「使用許諾に同意してダウンロード」をクリックします。



※サイトからのダウンロード許可「許可」をクリックします。



10) 画面右上にてダウンロードが始まります。

完了したら、ダウンロードアイコンをクリックし、「Inkjet ～～」をダブルクリックして開いてください。

(ファイル名はバージョンにより、異なる場合がございます。)



11) 画面が表示されたら、「Start Here Mac」をクリックしてください。

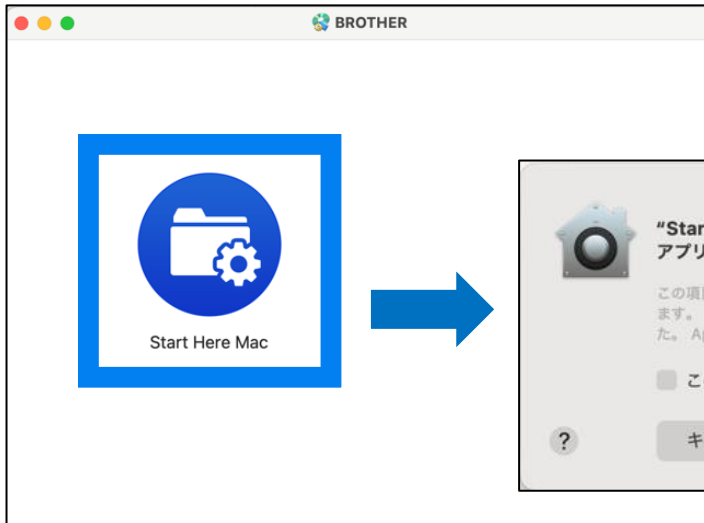

※下記の画像が表示されたら、
[開く]をクリックします

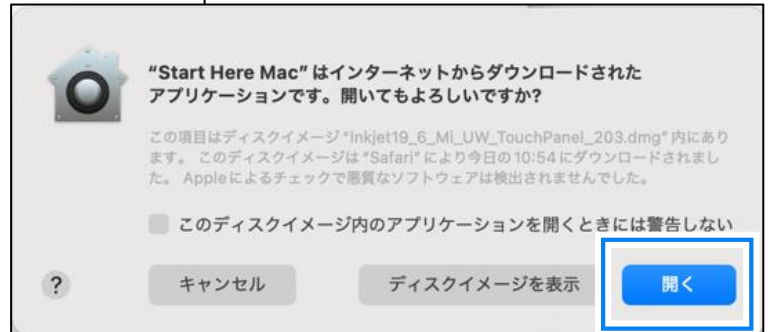

12) 使用許諾の内容を確認の上、「上記の使用許諾に同意し、インストールを行います。」にチェックを入れ、「次の項目へ」をクリックします。

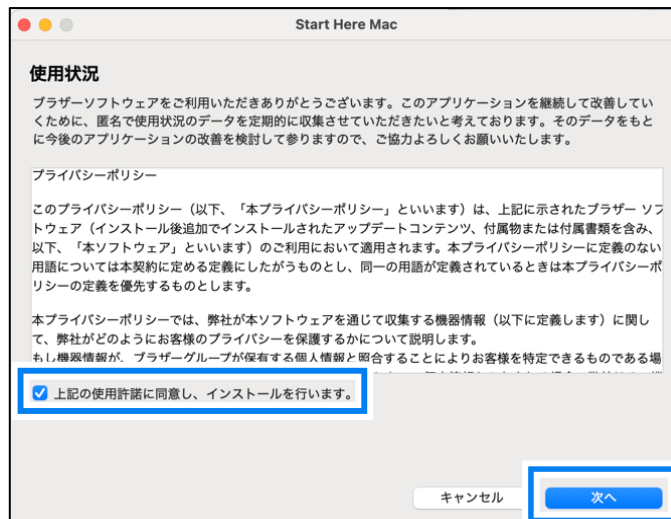

13) 「無線LAN接続」にチェックを入れ、「次の項目へ」をクリックします。



※下記画像が表示されたら「許可」をクリックします。



14) 「無線LAN設定ウィザード」が表示されるので、「いいえ、USBケーブルを持っていません」選択し、「次へ」をクリックします。



15) 「確認しました」にチェックを入れ、「次へ」をクリックします。



16) 下記の画像が表示されたら、プリンターの操作をします。



17) プリンターのディスプレイに表示されている「」をタップします。

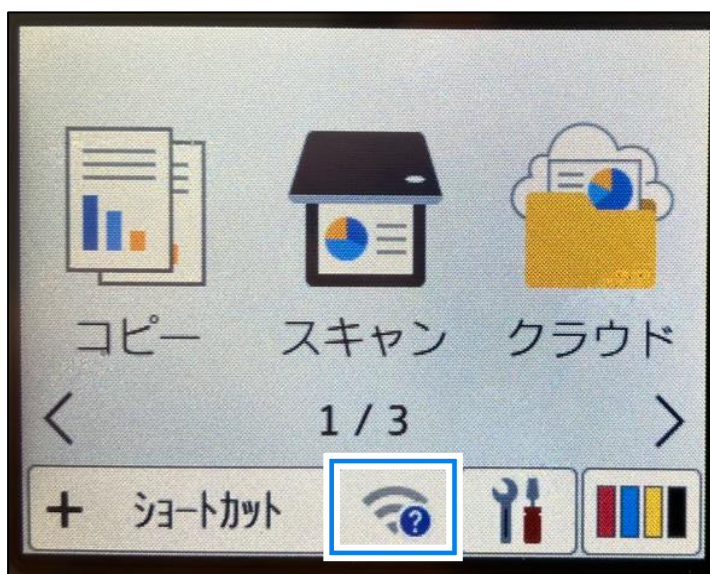

- 18) [設定方法を選択]が表示されたら、
「ネットワーク選択(SSID)」をタップします。

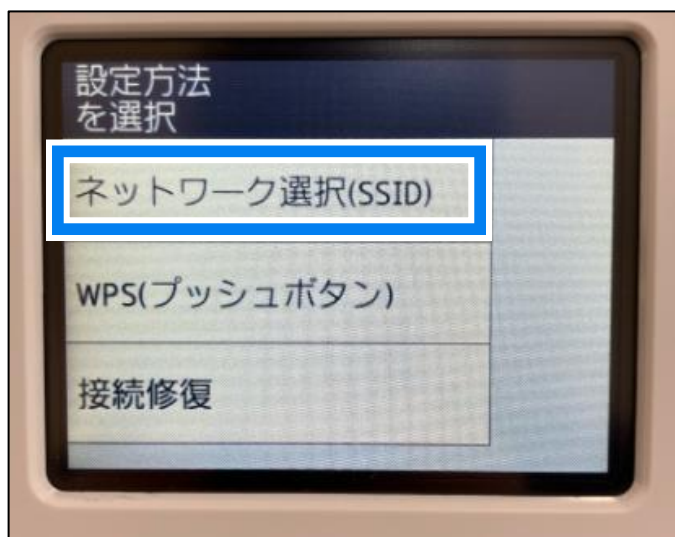

- 19) [無線LANをオンにしますか?]が表示されたら、「はい」をタップします。

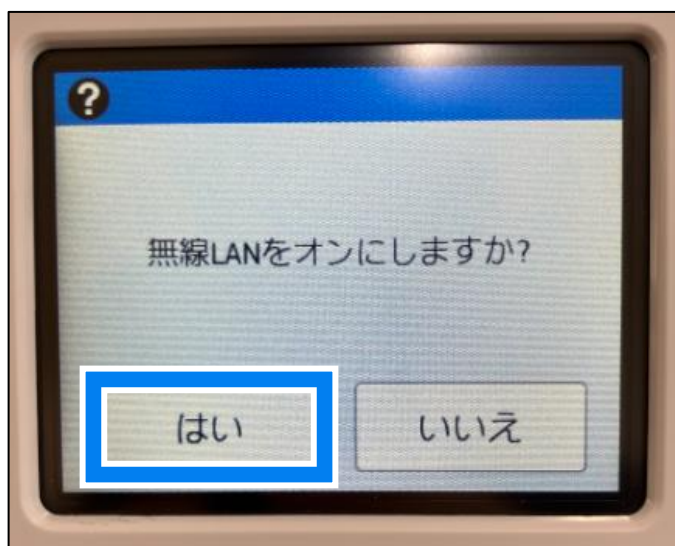

20) 接続ができるSSIDが表示されるので、
「選択」後、「ネットワークキー」の入力をします。

※OKの上にある矢印で表示をスライドすることができますので、SSIDの一覧から探してください。



21) [接続しました]が表示されたら、
「OK」をタップしパソコンの操作に戻ります。

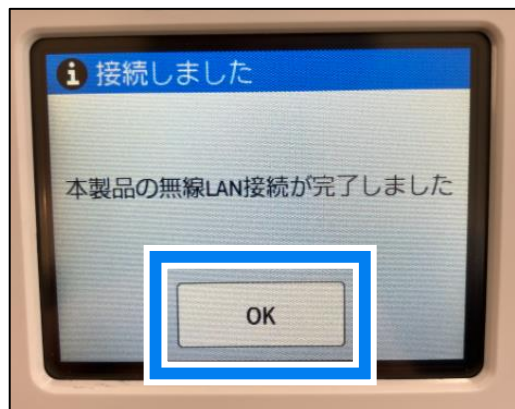

22) 手順16)で表示された画面上の「次へ」をクリックします。



23)「確認しました。」にチェックを入れ、「次へ」をクリックします。

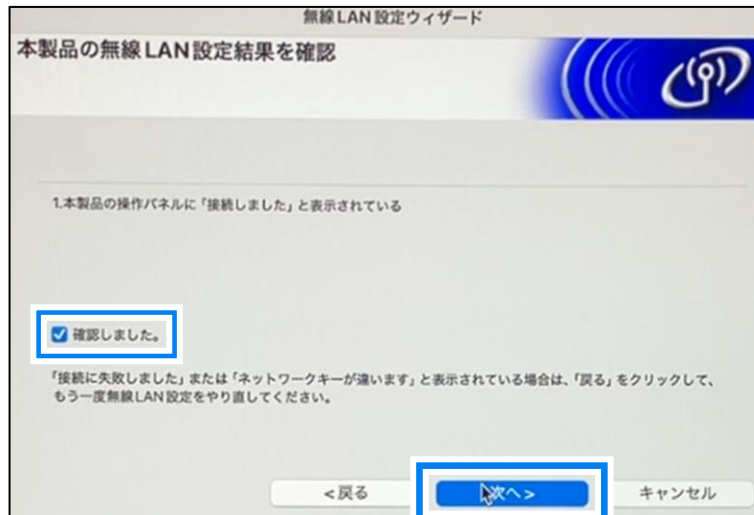

24)「DCP-J4143N」が表示されていることを確認のうえ選択し、「次へ」をクリックします。



25)「App Storeからダウンロードする」をクリックします。

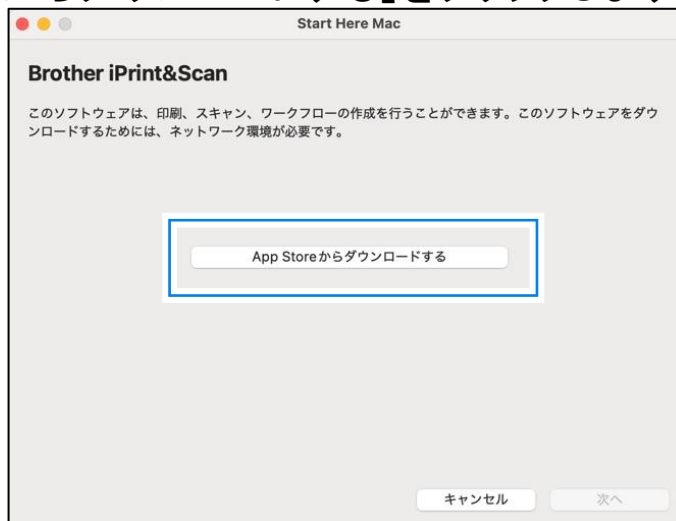

26) App Store が表示されますので、
「入手」→「インストール」とクリックします。



27)「Apple ID」と「パスワード」を使用し、サインインします。

※Apple IDをお持ちでない場合は「Apple Accountの作成」をクリックし、
画面の指示に従い、Apple IDの作成をしてください。



※「Brother iPrint&Scan」のインストールが完了すると、
「入手、インストール」のボタンが「開く」の表示になりますが、
クリックしないで次の手順に進んでください。

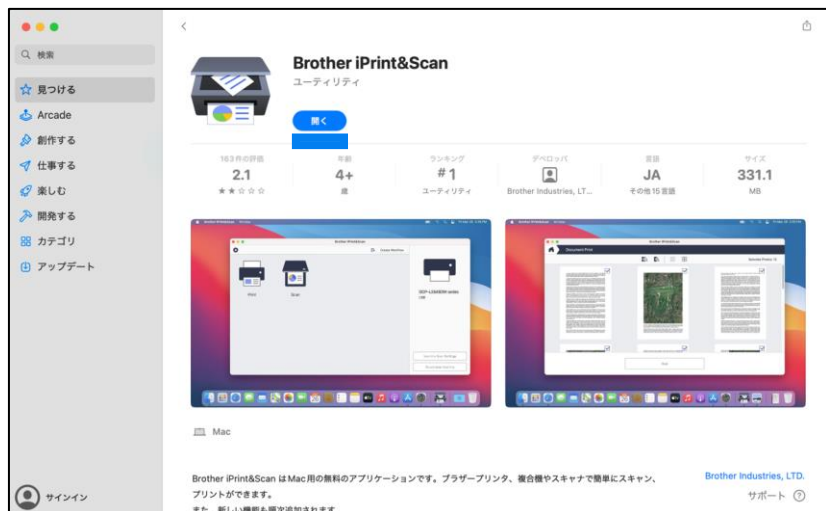

28) 手順25)で表示された画面の「次へ」がクリックできるようになるので、「次へ」をクリックします。



※Dockに「」のアイコンがあるので、クリックすると右側を表示させることができます。

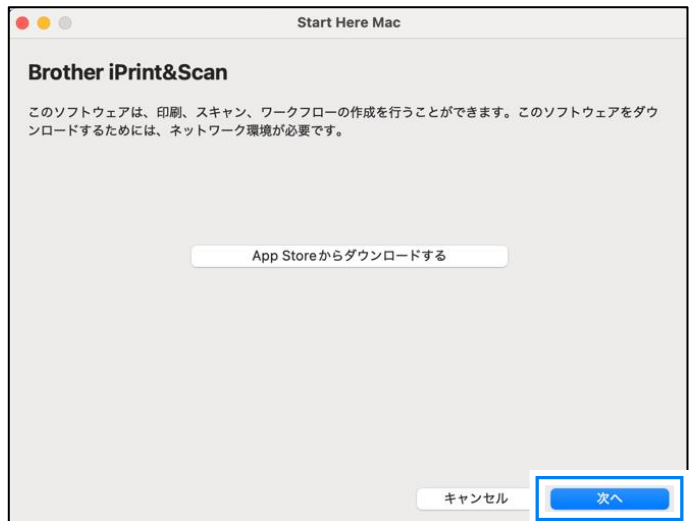

29) 下記画像が表示されたら、「インストール」をクリックします。



30) パソコンにログインする際のパスワードを入力し、「ソフトウェアをインストール」をクリックします。



31) [はじめに]が表示されたら、「続ける」をクリックします。



32) [大切な情報]が表示されたら、「続ける」をクリックします。

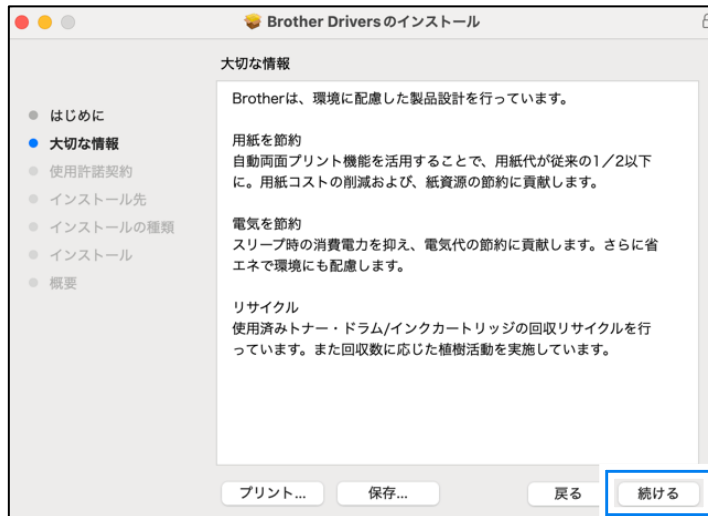

33) [使用許諾契約]が表示されたら、「続ける」をクリックします。

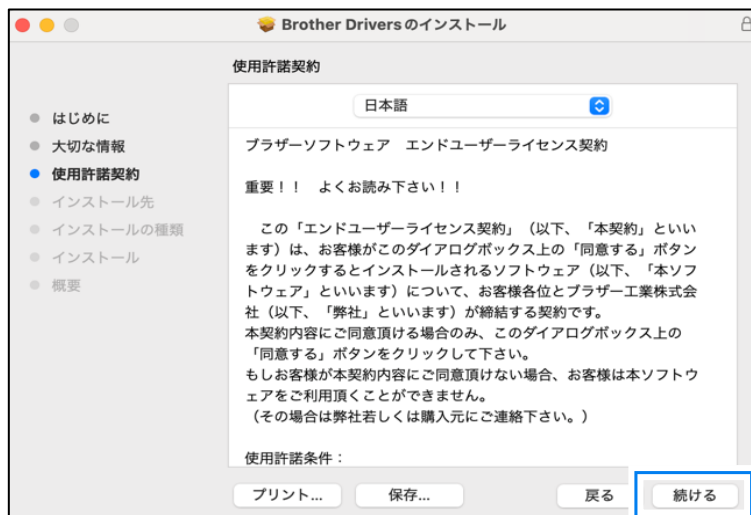

34)「同意する」をクリックします。

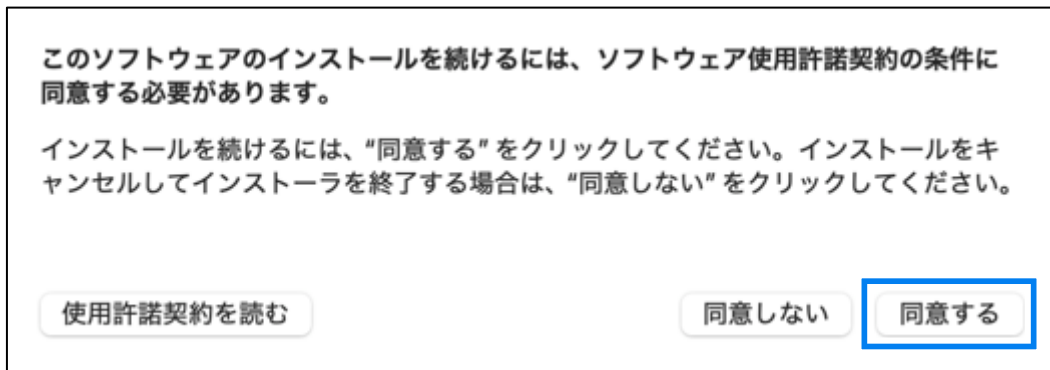

35) [インストールの種類]が表示されたら、「インストール」をクリックします。

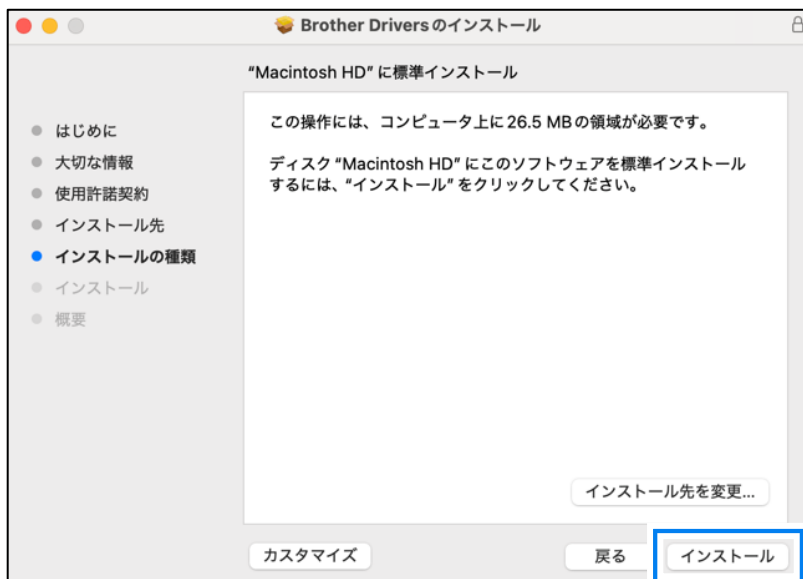

※下記の画像が表示されたら、パソコンにログインする際のパスワードを入力し、「ソフトウェアをインストール」をクリックします。



36) インストールが完了したら、「閉じる」をクリックします。

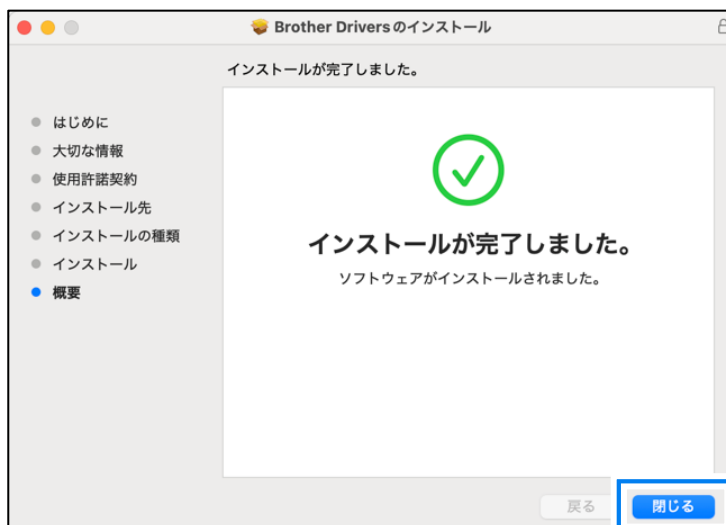

37)「ゴミ箱に入れる」をクリックします。



38)「閉じる」をクリックします。

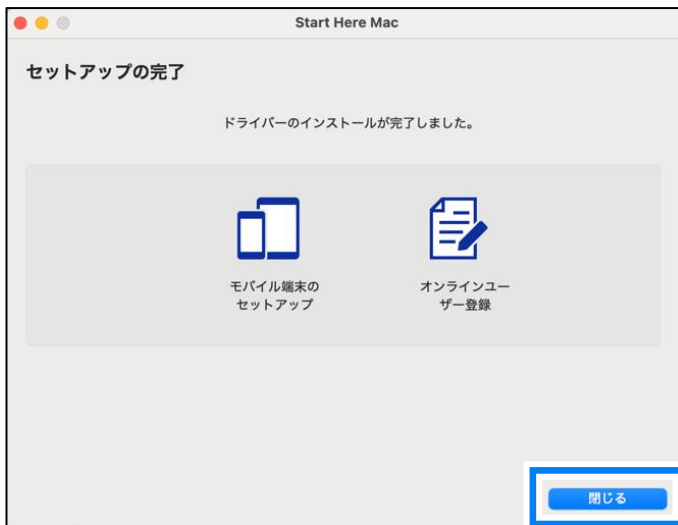

39)手順26)でインストールした[Brother iPrint&Scan]を「開く」をクリックし起動します。



※Dockに「」のアイコンがあるので、クリックすると右側の画面を表示させることができます。

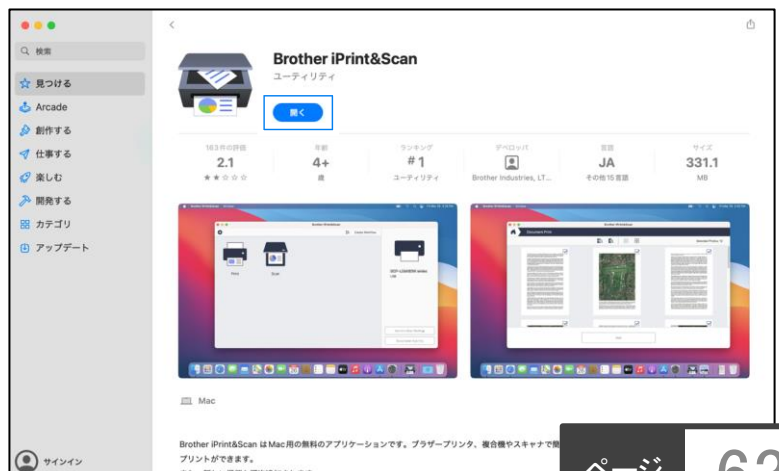

40)「製品を選択」をクリックします。

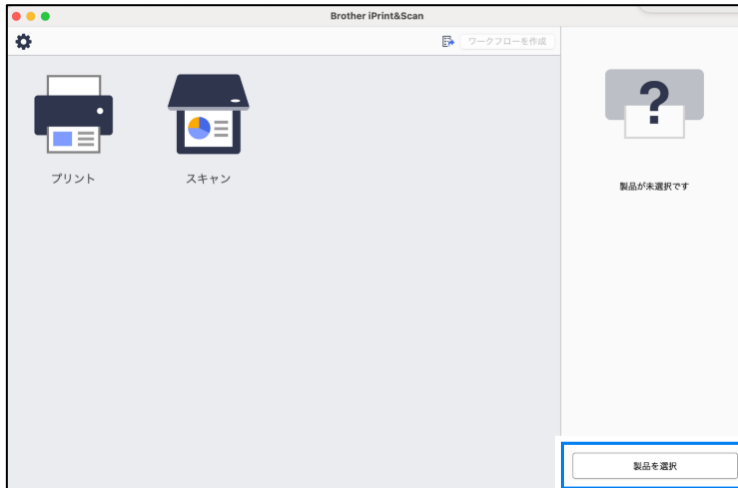

※[プライバシーポリシー]が表示されたら、【情報を送信する】にチェックを入れ、【OK】をクリックします。



41) [DCP-J4143N]を選択し、「OK」をクリックします。



42) [製品が選択されました]が表示されたら、「OK」をクリックします。



43) 画面左上の「X」をクリックし、ソフトウェアを終了します。

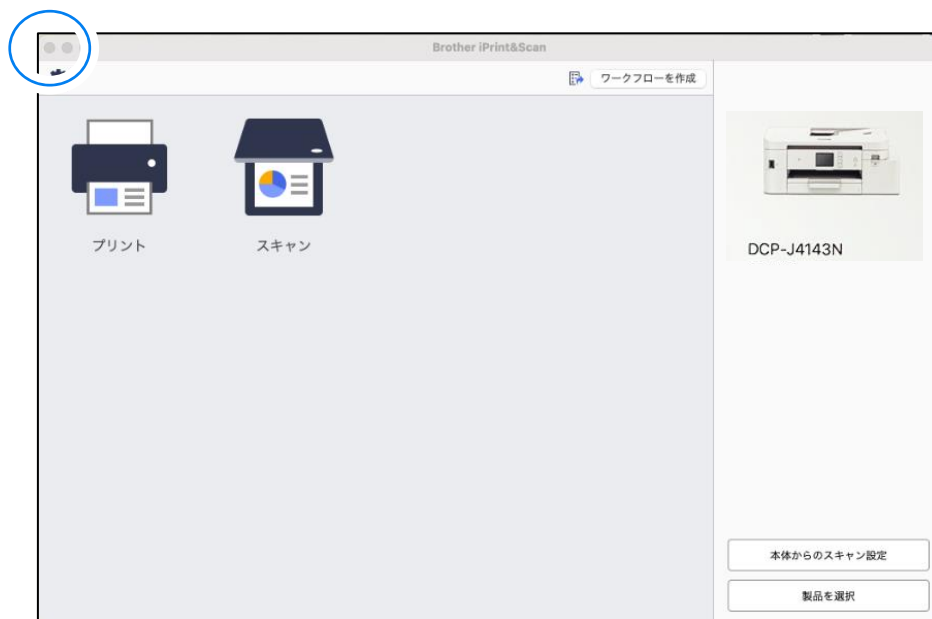

44) 画面右上の閉じるボタンをクリックします。



45) 画面左上の「」をクリックし、「システム設定」をクリックします。



46) システム設定の左側を下にスライドしていき、「プリンタとスキャナ」をクリック後、右側の「プリンタ、スキャナ、またはファクスを追加」の順番にクリックします。



47)「DCP-J4143N」を選択後、「追加」をクリックします。

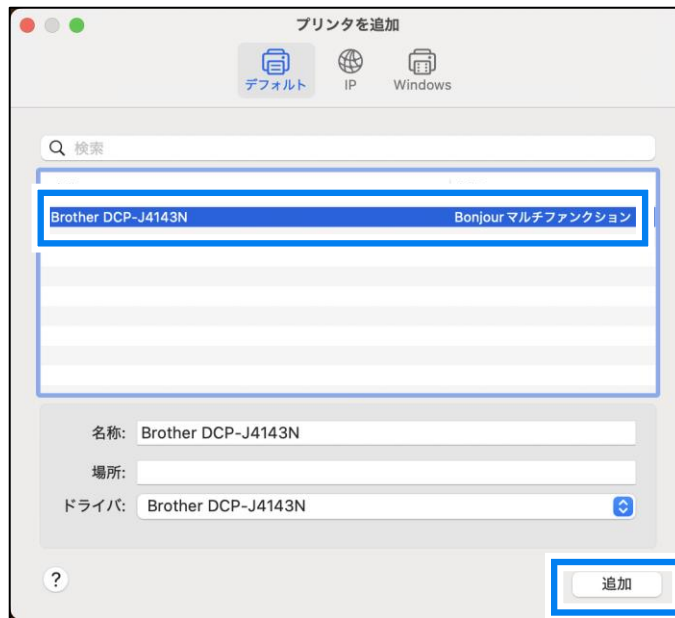

48) プリンタの欄に「DCP-J4143N」が表示されていれば、設定は完了です。

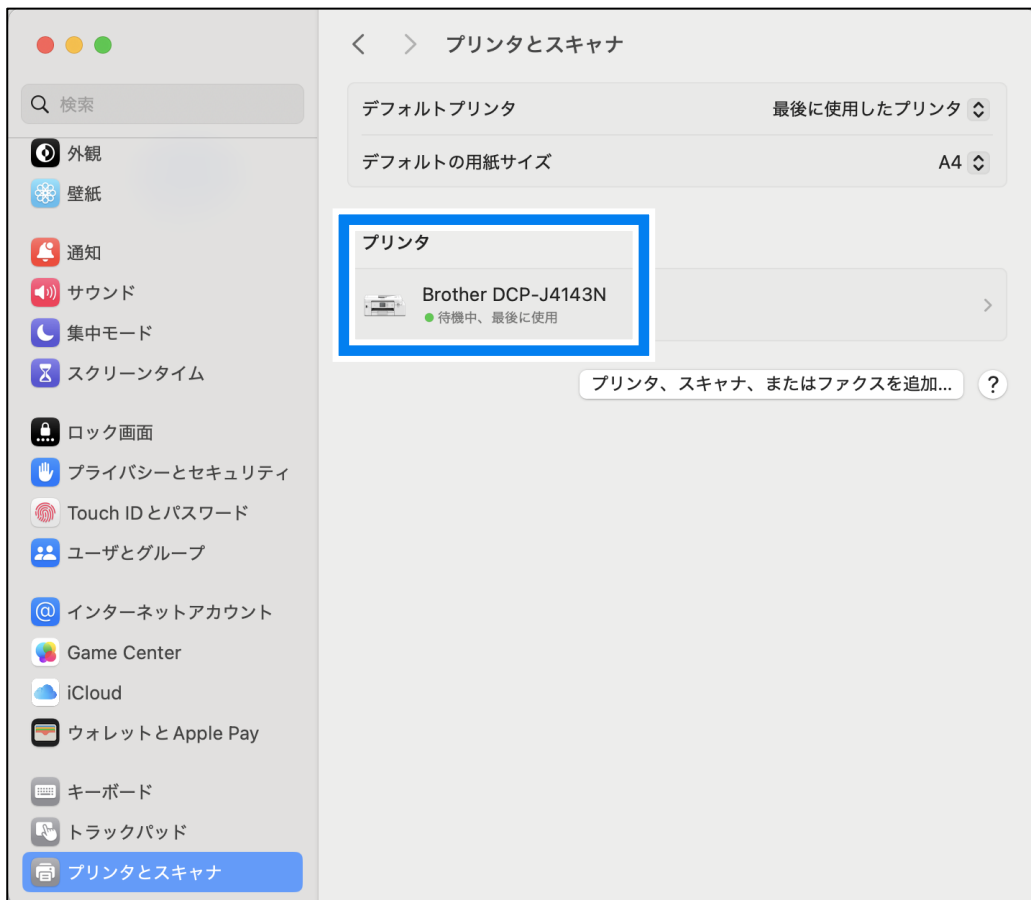

パソコンがSnapdragon搭載機の場合

ご使用のパソコンがSnapdragon搭載機(Surface Pro 第11世代)の場合にはWindowsの標準ドライバーを使用して印刷やスキャンを行います。

①無線接続(Wi-Fi)、②有線接続(USB)方法についての説明です。

① 無線LAN接続(Wi-Fi) 無線LANルーターを使用して接続する

1)プリンターをWi-Fiに接続します。

72ページを参照していただき、プリンターをネットワークに接続します。

2)パソコンをWi-Fiに接続します。

プリンターと同じWi-Fiに接続されていることが必要です。

接続後に【共通】プリンターとスキャナー設定に進みます。

②有線接続 USBケーブルを使用して接続する

1)プリンターをUSBケーブルで接続します。

11ページを参照していただき、プリンターとパソコンを接続します。

プリンターの電源が入っていることを確認します。

2)【共通】プリンターとスキャナー設定に進みます。

【共通】プリンターとスキャナー設定

画面は一例です

3)Windowsの設定画面を開きます。

スタートボタンをクリックし、メニューから設定をクリックします。

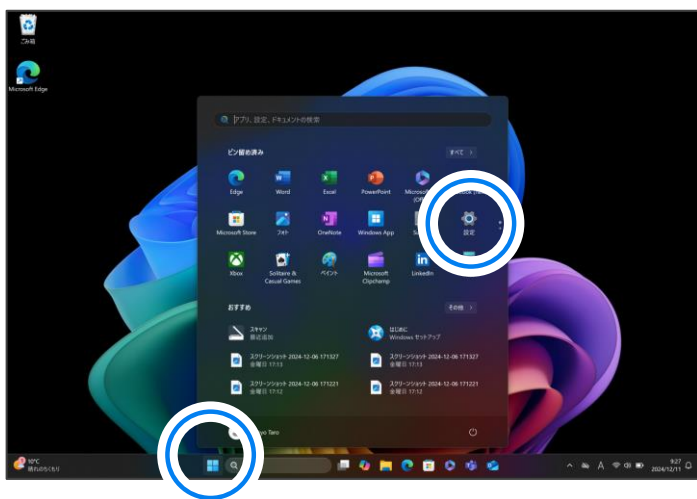

スタートボタン



設定アイコン

Snapdragon搭載機のプリンター・スキャナー設定つづき

4) 設定画面から“Bluetoothとデバイス”をクリックします。

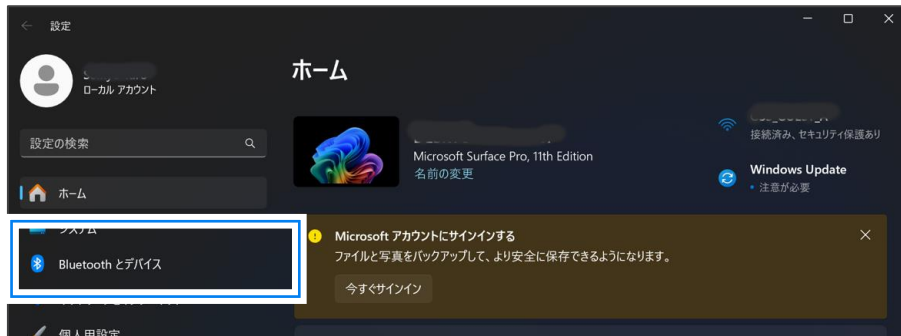

5) Bluetoothとデバイスの画面から“プリンターとスキャナー”をクリックします。

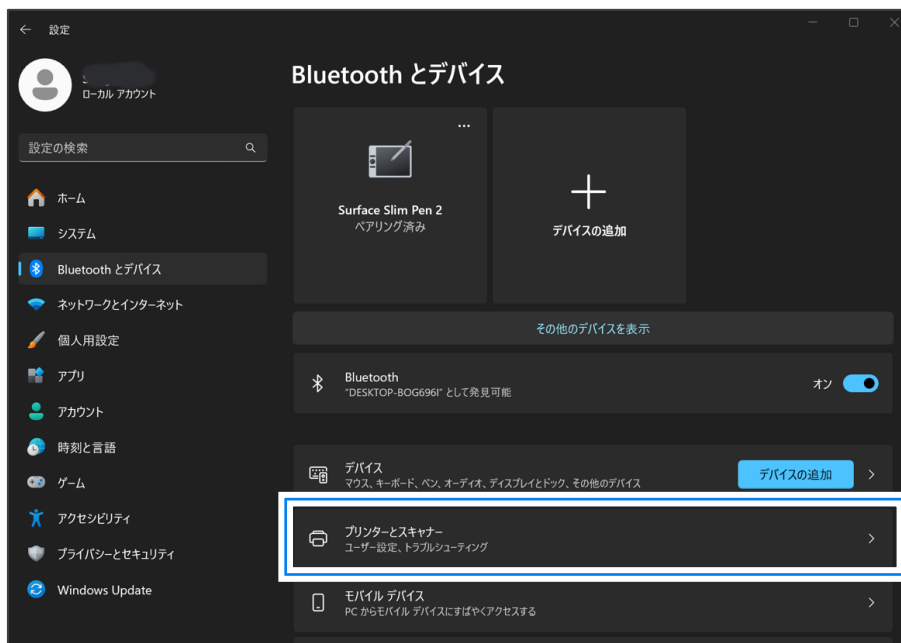

6) プリンターとスキャナーの画面からデバイスの追加をクリックします。

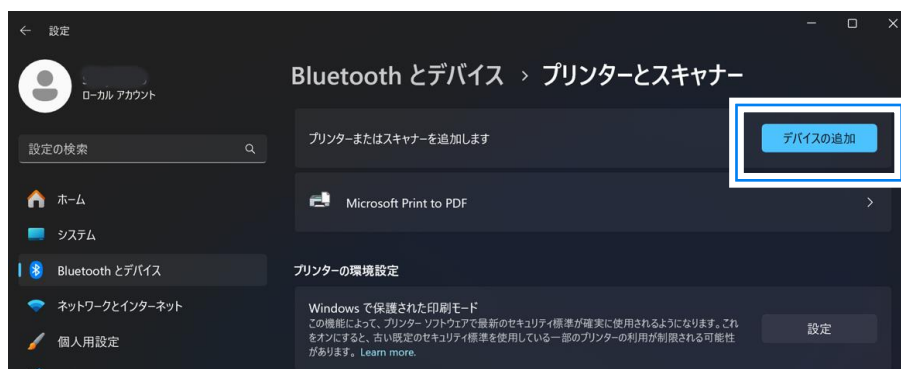

Snapdragon搭載機のプリンター・スキャナー設定つづき

7) 接続されているプリンターが表示されますので、“デバイスの追加”をクリックします。

目的のプリンターが表示されない場合は接続手順1)、2)をやり直し、“最新の情報に更新”をクリックして確認をしてください。

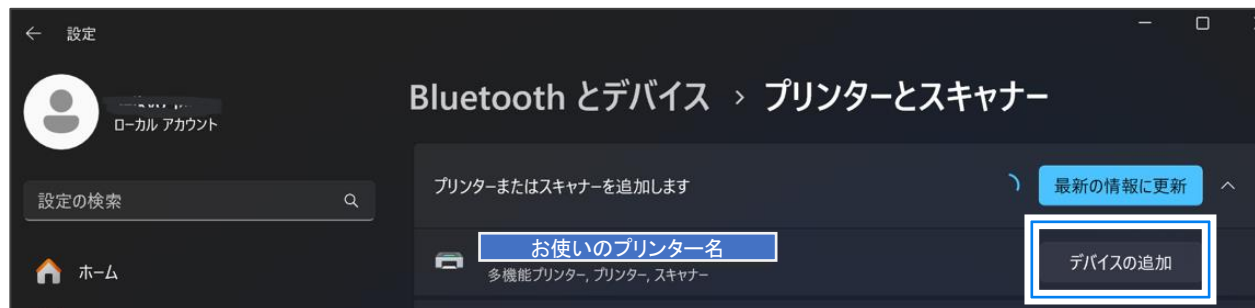

8) プリンター名の下に「準備完了」と表示されましたら、プリンターの設定は完了です、つづいて下の段に表示されてる同じプリンター名の欄をクリックします。



9) プリンターの設定画面が開きます、「スキャナー設定」をクリックします。設定画面からはプリンター設定やテスト印刷、登録したプリンターの削除などが可能です。

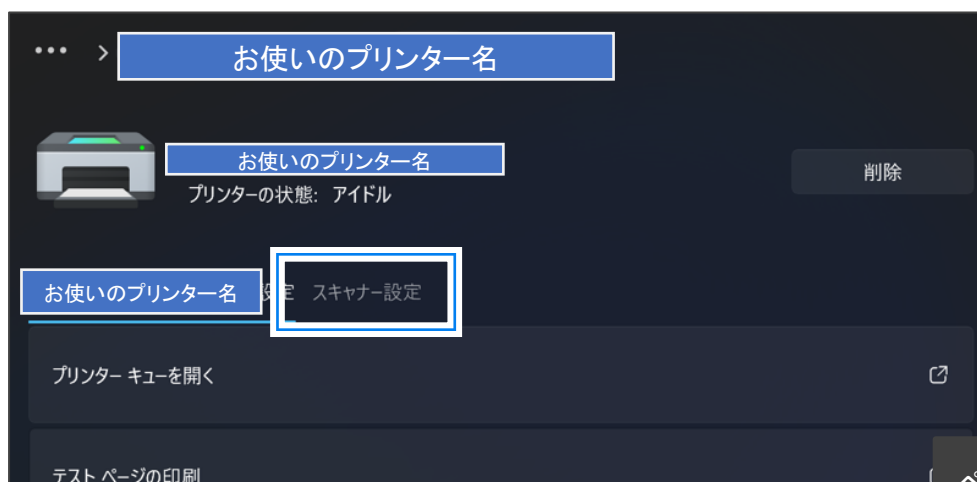

Snapdragon搭載機のプリンター・スキャナー設定つづき

- 10) スキャナー設定画面が開きます、「スキャナーアプリの取得」をクリックします。アプリを取得済みの場合は「スキャナーを開く」と表示されます

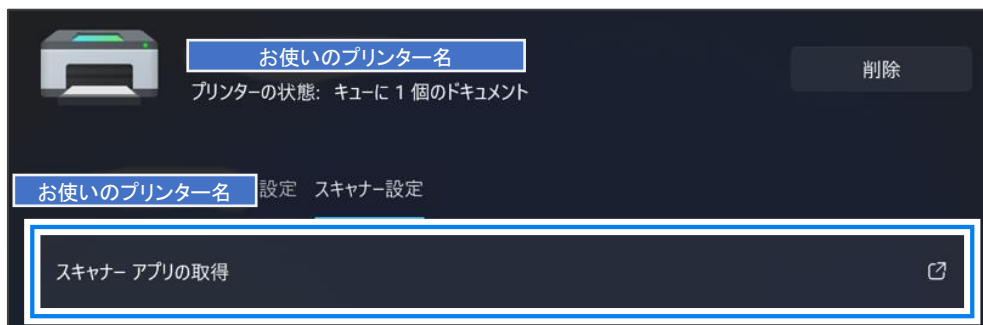

- 11) 自動的にMicrosoft Storeが開きます、Windowsスキャンの説明が表示されますので、「入手」をクリックします。



- 12) スキャン画面が開きますのでプリンター名が表示されていることを確認し、右上の“×”をクリックし画面を閉じます。実際にスキャンをされる場合は下の「スキャン」をクリックします。以降スキャナーを使用する場合は「スキャン」プログラムを起動します。



「スキャン」がスタートメニューに登録されます。

以上でSnapdragon搭載機の設定は完了です。

Wi-Fi Direct機能を設定する

Wi-Fi Directの設定方法は複数ありますが、

- ・ワンタッチ方式を使用してWi-Fi Directを接続する
- ・PIN方式を使用してWi-Fi Directを接続する
- ・Wi-Fi Directを手動で接続する

本テキストでは、

「Wi-Fi Directを手動で接続する」の手順で設定を行います。

<プリンター本体側>

①ホーム画面にて設定アイコンを押します。

(表示が違う場合はホームボタンを押し、表示を切り替えます)

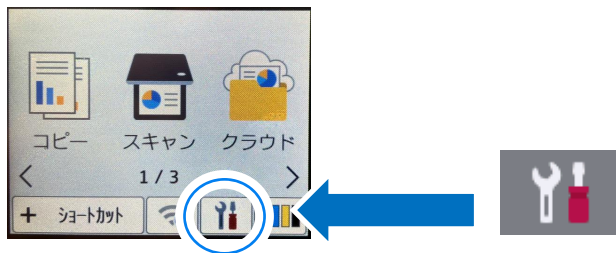

②[メニュー] ⇒ [Wi-Fi Direct] ⇒ [手動接続]の順で、アイコンを押します。



③「QRコード」が表示されます、「SSID/PASS表示」を押すと「SSID名」と「パスワード」の表示へ切り替わります。

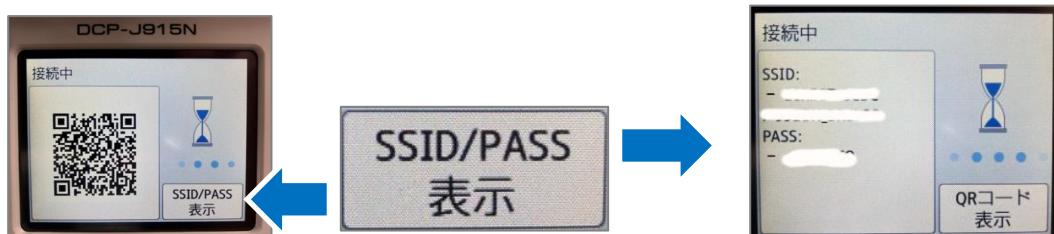

Wi-Fi Direct機能を設定する

<パソコン側 ~Windows~> ~Mac~は次のページから

④ご使用のパソコンの無線ネットワーク設定画面で、③で表示された「SSID名」を選択し、③で表示された「パスワード」を入力します。

「設定」⇒「ネットワークとインターネット」⇒「WiFi」⇒
「利用できるネットワークを表示」

※PIN入力を要求された場合は、「セキュリティキーを使用して接続」を押します。

⑤正常に接続されるとプリンター側ディスプレイに
[接続しました]と表示されます。

⑥(パソコンのみ最後にドライバを設定する操作が必要です)

①デスクトップ画面下部のスタートボタン→ 

②スタートメニュー内にある【設定】アプリをクリック→ 

③設定内の左側のメニューにある【Bluetoothとデバイス】→ 

④右側のメニュー内にある【プリンターとスキャナ】→ 

⑤右側のメニュー内にある[プリンターまたはスキャナーを追加します]の
右側にある【デバイスの追加】→ 

⑥【DCP-J4143N】の表示がされましたら、「デバイスの追加」を押します。

これでWi-Fi Directネットワークのセットアップが完了しました。

Wi-Fi Direct機能を設定する

<パソコン側 ～Apple Mac～>

④ご使用のパソコンの無線ネットワーク設定画面で、③で表示された「SSID名」を選択し、③で表示された「パスワード」を入力します。

「システム設定」⇒「Wi-Fi」⇒接続先プリンター選択



⑤プリンター設定

①Appleメニューから「システム設定…」を選択

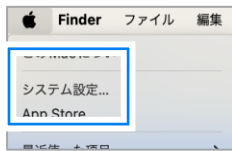

②設定ウィンドウ左側下方の「プリンタとスキャナ」を選択

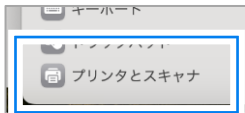

③「プリンタ、スキャナ、またはファックスを追加」を選択



④表示されている“Brother DCP-J4143N”を選択し、「追加」を押す



これでWi-Fi Directネットワークのセットアップが完了しました。

7.スマートフォン、タブレットからの印刷

1) 下記のQRコードを読み込み、各ストアから「Mobile Connect」をダウンロードします。

※Apple製品 : App Store 、Android : Google Play



無料アプリの Brother Mobile Connect をダウンロードしてインストールし、モバイル端末から本製品を使用します。



赤枠内のアイコンをタップします。

次のページから設定方法のご案内になりますが、本テキストは【iPhone】を使用した場合の内容の説明です。

Androidをご利用の方は右記のQRコードの【使いこなしガイド】をご参考に設定をしてください。



※以下の手順は<iPhone>での操作説明です

2) インストールした【 Brother Mobile Connect 】を起動します。

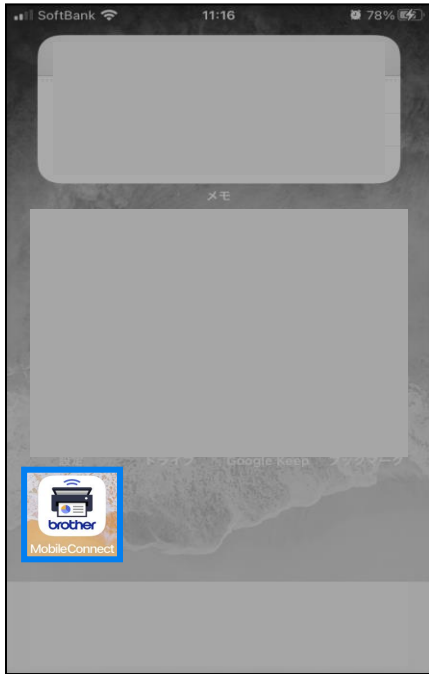

Mobile Connect
アイコン

3) エンドユーザーライセンス規約を読み、
下部の言語が[日本]になっていることを確認し、【OK】をタップ

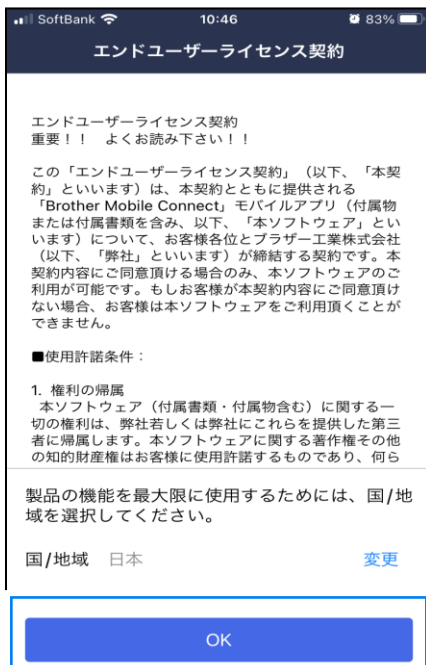

※以下の手順は<iPhone>での操作説明です

4) [Mobile Connectは通知を送信します。よろしいですか？]
と表示されたら、【許可】をタップ



アプリがアップデートされました

Ver. 1.15.0

- プリント設定に「ふち切れの防止」を追加し、PDF原稿の全体を印刷できるようになりました。
- 軽微な修正を行い、機能改善しました。

OK

※起動後に上記の画面が表示された場合は「OK」をタップ

5) [製品をアプリに登録します]と表示されたら、
【製品をWi-Fiに接続】をタップします。



※すでにパソコンでWi-Fi接続設定をされている場合は、「製品を登録」から進めてください。

※以下の手順は<iPhone>での操作説明です

6)「”Mobile Connect”に位置情報の使用を許可しますか？」と表示されたら、【アプリの使用中は許可】をタップ



7)「製品名の入力」と表示されたら、【DCP-J4143N】と入力し、候補の欄に表示されている【DCP-J4143N】をタップ。

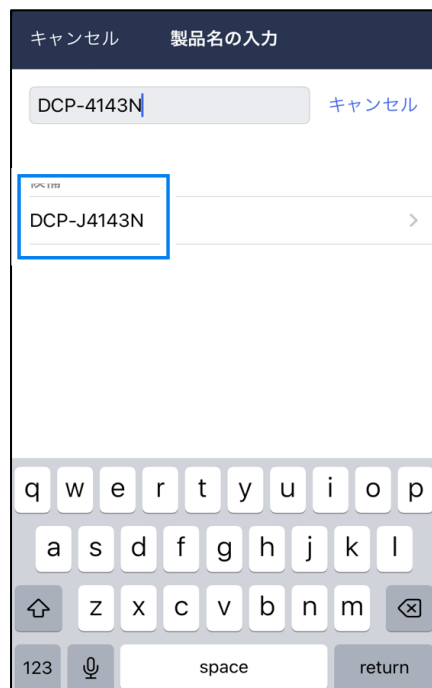

※以下の手順は<iPhone>での操作説明です

8)「Wi-Fi設定を始める」と表示されたら画面の指示に従いプリンターの操作を行い、スマートフォンの画面上にある【確認しました】をタップ



①: プリンターのWi-Fiボタンを2秒以上長押しをする。

②: プリンターの画面上に「リクエスト待機中」が表示されていることを確認する。

9)「SETUP Wi-Fiと接続」と表示されたら、【接続】をタップ



※左側の画像時

スマートフォン上に接続のポップアップが表示されない場合や、接続時にエラーが発生してしまう場合はスマートフォンの設定内にある【Wi-Fi】の項目から [SETUP-DCP-J4143N_〜〜] をタップし接続をします。

右側の画像のようになれば接続されておりますので、Mobile Connect の設定を続けてください。

※以下の手順は<iPhone>での操作説明です

10) [製品をWi-Fiに接続する]と表示されたら、ネットワークキーを入力し、【接続する】をタップ。



※接続先のWi-Fiが違う場合や、空白時は【変更】をタップし、Wi-Fiの変更してください。

11) 下記画面が表示されましたら、自動的に作業が進みますので、画面が切り替わるまで、しばらく待ちます。

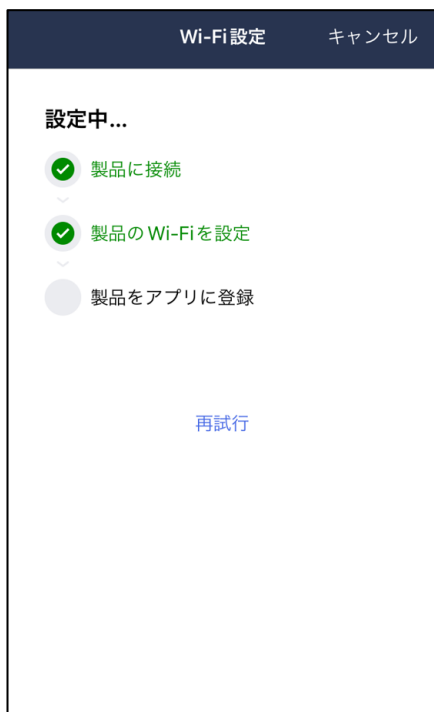

※以下の手順は<iPhone>での操作説明です

12) プレミアム機能の[外出先から印刷できます。]と表示されたら、下部ある【次へ】をタップ。

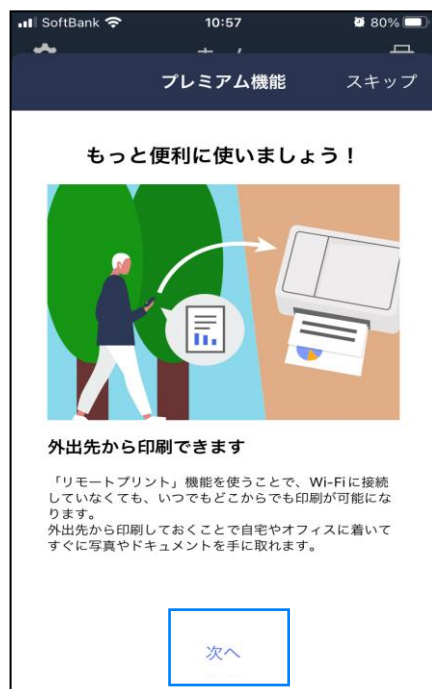

13) プレミアム機能の[モバイル端末に素早くスキャンできます]と表示されたら、下部ある【後で試す】をタップ。



※下記の画像が表示されたら【後で有効化する】をタップ

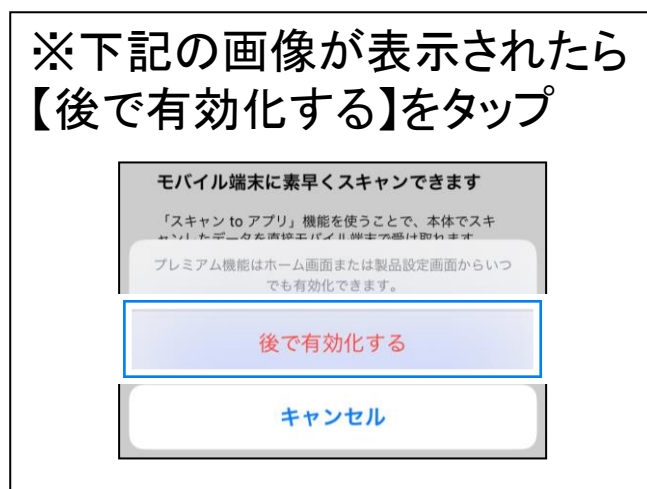

※以下の手順は<iPhone>での操作説明です

14) 会員向けサービス一覧と表示された場合、【後で試す】をタップ。
[稼働に基づいた通知]と表示された場合、右上にある【スキップ】をタップ。



15) [お得な情報をお届けします！]と表示されたら、右上にある【スキップ】をタップ。



※以下の手順は<iPhone>での操作説明です

16) [新しいファームウェアが利用できます]と表示されたら、下に少しスライドし、下部にある【完了】をタップ。



17) 「製品が追加されました！」が表示されたら「完了」をタップします。

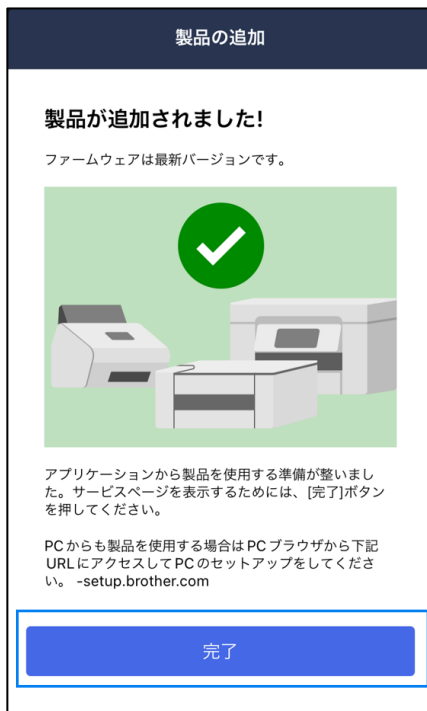

※ブラザーのサイトが表示されたら、終了いただいて問題ございません。

※以下の手順は<iPhone>での操作説明です

18) [Mobile Connect]アプリの上部に【プリンター名】が表示されていれば完了です。



※パソコンとプリンターの接続設定をされていない場合は、ご利用される接続方法のページを参考にし、設定を進めてください。

◆USBケーブルを使用しパソコンとプリンターを接続する場合◆

Windows: 本テキストの13ページ 1)を参照して設定をしてください。

Mac: 本テキストの24ページ 1)を参照して設定をしてください。

◆Wi-Fiを使用しパソコンとプリンターを接続する場合◆

Windows: 本テキストの38ページ 1)を参照して設定をしてください。

Mac: 本テキストの49ページ 1)を参照して設定をしてください。

次のページからはスマートフォンからの印刷方法です。

8.スマートフォンを使用し印刷をする方法

プリンターにWi-Fiの登録を事前に済ませておく必要があります。
また、スマートフォンに【Brother Mobile Connect】をインストールし、
プリンターの追加が必要です。

登録手順は本テキストの42ページ手順1)から作業を行ってください。



スマートフォンの
Mobile Connectを起動した際に、
画面上部にプリンター名が
表示されていれば問題ございません。

次のページから印刷方法のご案内になりますが、
本テキストは【iPhone】を使用しております。

Androidをご利用の方は右記のQRコードの
webサイトをご参考に設定をしてください。



※以下の手順は<iPhone>での操作説明です

1)印刷したい写真やドキュメントなどを開き、
右上にある【⋯】をタップ



※iPhoneの場合
開くアプリによっては
【⋯】ではなく【↑】、【←】
の場合があります。

※Androidの場合
【≡】や【⋮】などの表記があり、
端末によって変わります。

2)メニューを下にスクロールしていき、【プリント】をタップ



※以下の手順は<iPhone>での操作説明です

3) プリンタオプション内の【プリンタ】をタップ



4) Mobile Connectで設定したプリンター【DCP-J4143N】をタップ

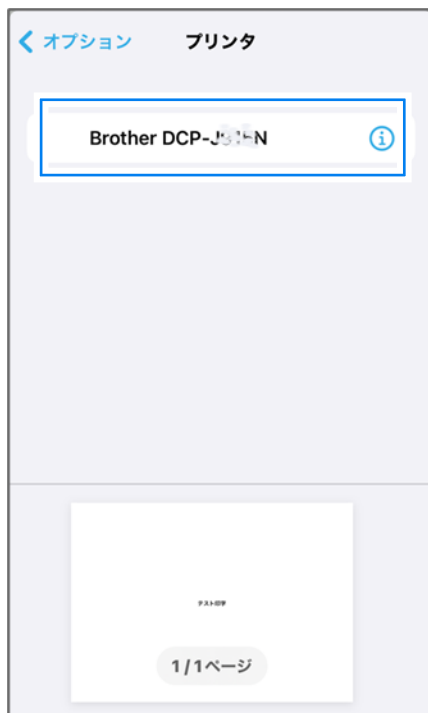

※以下の手順は<iPhone>での操作説明です

5) プリンタオプション内の【プリント】をタップし、印刷を行います。

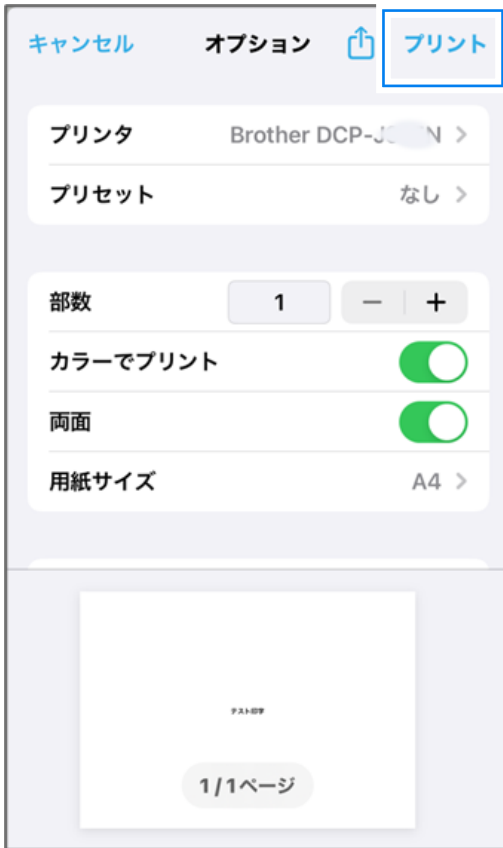

印刷してみましょう

パソコンとの接続が完了したら、印刷を試してみましょう。



印刷方法については
【オンラインユーザーズガイド】
がございます。

support.brother.co.jp/j/d/b4m2

をご参照ください。

故障かな？と思ったら

まずは、「かんたん操作ガイド」の「こんなときは」(27ページ)を見て対処してみるか、ブラザーコールセンターに相談してみましょう。

●ブラザーコールセンター

【電話番号】 0570-061015

【受付時間】 月～金 9:00～18:00 / 土 9:00～17:00

日曜日・祝日ブラザー販売(株)指定休日を除きます

トラブル例

- ・プリンターの画面が正しく表示されない
- ・ボタンが操作できない
- ・コピーなど、印刷できない状態が頻繁におきる
- ・その他、正しく動作できない

このような時は、電源プラグを抜いて電源をOFFにし、数秒後にもう一度差し込んでみて下さい。もし改善しない場合は、ブラザーコールセンターまでご連絡下さい。

インクカートリッジが無くなった場合

インクカートリッジは消耗品です。インク残量が少なくなったら、早めに購入しましょう。

インクカートリッジは大学生協店舗で取り扱っております。

下記に記載されているブラザーの純正品をご使用頂くようにお勧めします。

種類	標準タイプ型番	大容量タイプ型番
ブラック（黒）	LC416BK	LC416XLBK
イエロー（黄）	LC416Y	LC416XLY
シアン（青）	LC416C	LC416XLC
マゼンタ（赤）	LC416M	LC416XLM

注意事項

■プリンターとパソコンの接続は、パソコンが起動した状態で行って下さい。ケーブルを接続したまま、先にプリンターの電源を入れてからパソコンを起動すると、うまく立ち上がらないことがあります。

まずUSBケーブルを外した状態で、パソコンが正常に起動できるかご確認下さい。

※USBケーブルを外しても改善しない場合は、パソコンメーカーの取扱説明書を参照するか、またはブラザーコールセンターへお問い合わせ下さい。



ucf2024PCSET024